

Толока



№ 20 (281),
октябрь 2012

**ПОДПИШИСЬ
И ПОЛУЧИ
ПРИЗ!**

делаем ДСАММИ

Мастерам и мастерицам практические советы, доступные идеи от читателей

ПУФИК ИЗ ТАБУРЕТКИ

НЕСКУЧНЫЕ ИДЕИ

БУМАЖНЫЕ
СЕРЕЖКИ

МОДНЫЙ ГАРДЕРОБ

ЮБКА-
КАРАНДАШ

НЕОЖИДАННЫЙ ХОД

ПОДОКОННИК-
«ТАНЦПОЛ»

ИДЕИ МАСТЕРУ

ГЕНЕРАТОР
ДЛЯ ДОМАШНЕГО
ВЕТРЯКА

ISSN 1812-0733



12020>



9 771812 073001



2 Сюрприз!

В следующем выпуске «ДС»:



СПЕЦПРОЕКТ газеты «Делаем сами»

«Школа валяния из шерсти»

Вас страшат холода? Теперь мы сможем дать им достойный отпор!

Бабушкиным валенкам и не снилось, какими эксклюзивными они могли бы стать в руках современных мастериц. Ведь сегодня валяние из шерсти бьет все рейтинги популярности! Причем вещи получаются не просто теплыми и удобными, но и невероятно оригинальными, красивыми. И свалить можно буквально всё: от украшений до верхней одежды. Хотите научиться этому несложному и увлекательному рукоделию? Загляните в «Школу валяния из шерсти», которая гостеприимно распахнет свои двери в № 21 «Делаем сами». Профессионалы поделятся секретами мастерства, азами мокрого и сухого валяния. Так что вскоре вы сможете не только щеголять в **СТИЛЬНОМ ПАЛАНТИНЕ**, но и:

Подарить любимому крутой жилет!



Восхищать оригинальной брошью!

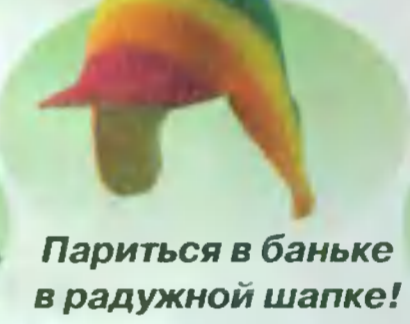

Париться в баньке в радужной шапке!

Встретимся на уроке 6 ноября!

Также в номере:

- Маленькие модницы и модники не менее придирчиво относятся к своему гардеробу, чем их старшие «коллеги». Поэтому забавная **сумочка в форме Лосяша** из мультсериала «Смешарики», несомненно, придется им по вкусу. Сделать ее несложно, но поверьте, сколько радости она принесет! Так что, мамы и бабушки, вооружаемся иглой с ниткой, очередным выпуском «ДС» — и к делу!
- Как когда-то телевизор, сегодня «членом семьи» стал компьютер. Только, в отличие от старшего брата, он уже не только развлекает, но и становится главным местом в доме. Здесь мы практически живем: работаем, общаемся, едим. А значит, комфортом ни в коем случае нельзя жертвовать! О том, как сделать **компьютерный стол** универсальным, чтобы всё было под рукой, читайте в номере.
- Нескучные идеи. **Меховая обновка для сапог**
- Идеи мастеру. **Дрова колет... «морковка»**
- Читательские шедевры: **мангал-паровозик**

Читайте в свежем номере «Садовода и огородника»



- «Садовод и огородник» №20 предлагает читателям провести работу над ошибками и разобраться, почему же не удались огурцы в этом сезоне. На то есть, как в известной песне, 5 причин. Их обязательно нужно узнать, чтобы в следующем году быть с урожаем!
- Семья наших читателей вырастила небывалый урожай томатов. Как им это удалось? Они поделятся своими секретами в 20-м номере «Садовода и огородника». А чтобы и зимой быть с помидорчиками, мы расскажем, как вырастить их в комнате.
- В разделе «Сад» вы прочтаете о том, как правильно провести осеннюю обрезку винограда и что делать с опавшей листвой в саду.
- А в рубрике «Здоровье от природы» вас ждет эффективный и простой рецепт: вы узнаете, как обычные семечки лечат гипертонию!

МЫ ПРИВЕТСТВУЕМ ВСЕХ НАШИХ НОВЫХ (NEW!) АВТОРОВ!

Три в одном

Добрый день, дорогие друзья! Любите ли вы подарки так, как люблю их я? Уверена, да. А дарить? Редкие счастливики обладают талантом удачно выбирать презенты всем и на все случаи жизни. Если речь идет о действительно дорогом для нас человеке, большинству часто приходится гадать, что бы такое преподнести: и красивое, и нужное, и чтобы долго прослужило. Начинаются бесконечные раздумья, «разведка боем» по магазинам, «консилиумы» с родственниками и друзьями одаряемого. Выматывает, я вам скажу!

Тем, кто не любит мучиться таким непростым выбором, предлагаем отличную идею! Спешите сделать приятное себе и близким (новогодние праздники не за горами!), приняв участие в нашей акции **«ТРИ В ОДНОМ»**:

1. Милым дамам

а) Оформите 2 подписки на «Делаем сами» на I полугодие 2013 года: одну — себе, вторую — подруге. Пришлите копии двух подписных квитанций на адрес редакции до 20 декабря 2012 г. — и станьте обладателем **схемы вышивки иконы Божией Матери «Неупиваемая чаша»** или **«Анжелика»** (на



выбор!), состоящих из нескольких фрагментов, со всеми условными обозначениями.

На конверте обязательно сделайте пометку: «Делаем сами», «3 в 1» и укажите название выбранной вами схемы.

б) Если же вы подпишите двух подруг и пришлете копии 3-х подписных квитанций на тех же условиях, мы вышлем вам схемы обеих вышивок!

2. Дорогим мужчинам

Мастеровитым читателям наверняка будет интересно узнать, как сделать **легкий самодельный электроплуг, который пашет сам!** Мы вышлем его фотографии и спецификацию, если вы отправите на адрес редакции до 20 декабря 2012 г. копию одной подписной квитанции на «ДС» на I полугодие 2013 года и **ОДИН СОВЕТ** по ремонту дома, строительству, обустройству участка, усовершенствованию инструментов или др.

3. Всей семье

Если на I полугодие 2013 года вы оформите подписку на «Делаем сами» + на 2 спецвыпуска («Приручаем воду на даче» и «Джинсовые обновки») + на журнал «30 идей экономного ремонта» серии «Мастерская на дому» (подробнее на стр. 13) и пришлете нам все подписные копии в указанные выше сроки, получите **схемы вышивок иконы Божией Матери «Неупиваемая чаша»** и **«Анжелика»**, а также фото и спецификацию уникального самодельного **электроплуга**.

Ждем ваших писем!

Организатор: ООО «Издательский дом «Толока» (ОГРН 1026701445210, ИНН 6730043329), г. Смоленск, ул. Тенишевой д.4а

Наш адрес: 214000 г. Смоленск, ул. Тенишевой, а/я 488, «Делаем сами».

А напоследок расскажу об обещанном в прошлом номере сюрпризе.

Начиная с № 21 и в каждом следующем номере мы предложим вам, дорогие читатели, **СПЕЦПРОЕКТЫ** на самые модные и «горячие» темы. Так, в следующем выпуске ждем вас в **«Школе валяния из шерсти»**. Дальше — будет еще интереснее! Оставайтесь с нами.

Анна ГАЕВСКАЯ, annagaev@toloka.com

Сегодня в номере:

■ Вышиваем	
■ Схема «Повелитель Олимпа» (4-й фрагмент)	4
■ К юбилею — готов!	5
■ Нескучные идеи	
■ Крученые серьги	6
■ Чехол с язычком	7
■ Домашнее ателье	
■ Элегантная юбка-карандаш	8
■ Вторая жизнь вещей	
■ Капронки расцвели	10
■ 5 жизней старого свитера. Наволочка	10
■ Хозяюшке	
■ Коробочка за 20 минут	11
■ Вяжем	
■ Пинетки «Неделька»	12
■ На конкурс «Мой шедевр»	
■ В кожаных одеждах	14
■ Прошу к казацкому столу!	14
■ Разных дел мастер	15
■ Радуга из соли	15
■ Забор волнуется раз... ..	28
■ Хозяйка ретро-стены	28
■ Ремонт	
■ Плацдарм для игр, растений и наблюдений	16
■ Школа бережливости	
■ «Скрестил» телефон с пудреницей	18
■ Холодный трубогиб	18
■ Хозяину	
■ Скажи пробуксовке «нет!»!	19
■ Генератор для домашнего ветряка	20
■ Удобная маленькая ванная	21
■ Пила, пила, лети как стрела!	22
■ Проще простого!	
■ Подборка советов	23
■ Творческая мастерская	
■ Пуфик из табуретки	24
■ Дизайн участка	
■ Для миллиона алых роз	29
■ ДСКадр	
■ Смотря как смотреть	30

Требования к авторам по оформлению статей

■ **Текст — отдельно, рисунок — отдельно!** Описывая свое изделие, старайтесь не упустить важных деталей, чтобы было понятно другим.

■ **Рисунки, схемы, чертежи**, а также цифры и надписи на них выполняйте аккуратно и разборчиво!!! (Желательно черной гелевой ручкой на белой, чистой с обеих сторон бумаге.)

■ **Фотографии** должны быть четкими, контрастными, чтобы изделие, о котором вы пишете, было на первом плане! Если хотите, чтобы снимки были возвращены, не забудьте указать это в письме и вложить чистый конверт с обратным адресом.

Редакция

«Повелитель Олимпа»

Сегодня мы публикуем четвертый фрагмент вышивки.
Начало в №17 за 2012 г.

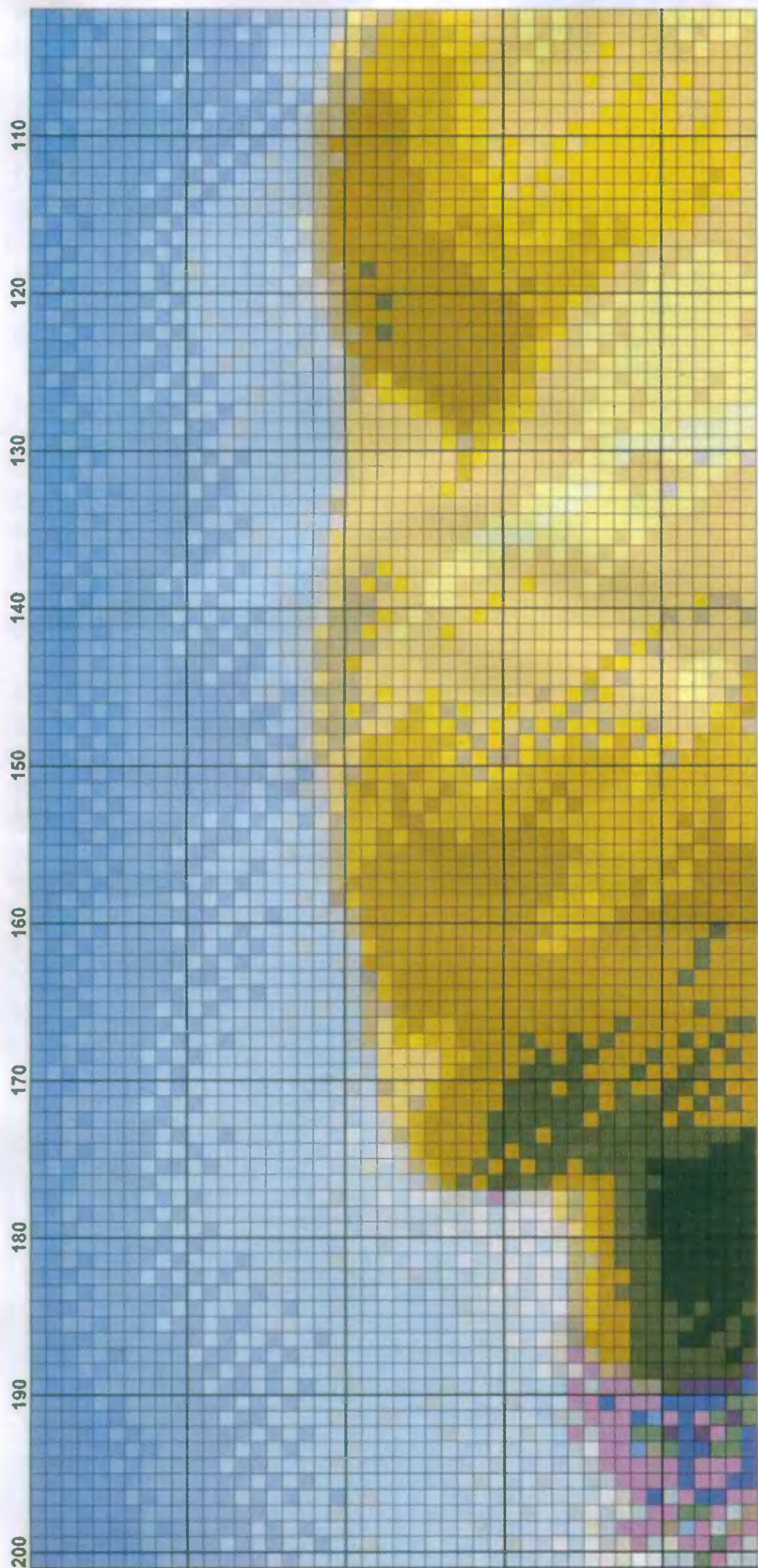

Уже в продаже

Я — стройняшка!

В чем подвох «быстрых» маминых диет? Зачем юной стройняшке нужна зарядка? И как заставить себя ее делать? Как стать совершенством, если... лень? Чего бы такого съесть и что бы такого сделать, чтобы стать стройнее, изящнее, грациознее и пластичнее? И главное — где взять для этого силу воли?

В позитивном и очень полезном **спецвыпуске** «Волшебного» «Я — стройняшка» юные леди найдут ответы на все свои «проблемные» вопросы.

А главное — тут отыщутся по-настоящему дельные советы и самые эффективные упражнения, проверенные и одобренные сверстницами.

Не пропустите!

Волшебный



Стол заказов «ДС»

Любите вышивать? Тогда не упустите возможность заказать в редакции спецвыпуск «Вышиваем крестиком: пейзажи», оплатив нужную сумму по реквизитам:

Спецвыпуск «Вышиваем крестиком: пейзажи»

(стоимость одного журнала с учетом почтовых расходов — 38 руб.).

ООО «ИД «Толока», 214000, г.Смоленск, ул.Тенишевой, д.4а.

Р/сч 40702810059020005842 в отделении №8609

Сбербанка России (г.Смоленск).

К/сч 30101810000000000632.

ИНН 6730043329, КПП 673001001, БИК 046614632.

Деньги за издания перечисляются почтовым или банковским переводом.

В графе «Для письменного сообщения» обязательно укажите название издания, а также ваши полные адрес и ФИО. Наложенным платежом издания не высылаем!

Тел. для справок

в Смоленске 8 (4812) 64-75-65



К юбилею — ГОТОВ!

Открытки в магазинах ко дню рождения обычные и однотипные? Чтобы наверняка поразить именинника и гостей, сделайте такую сами. Это уже наполовину оригинальный подарок!

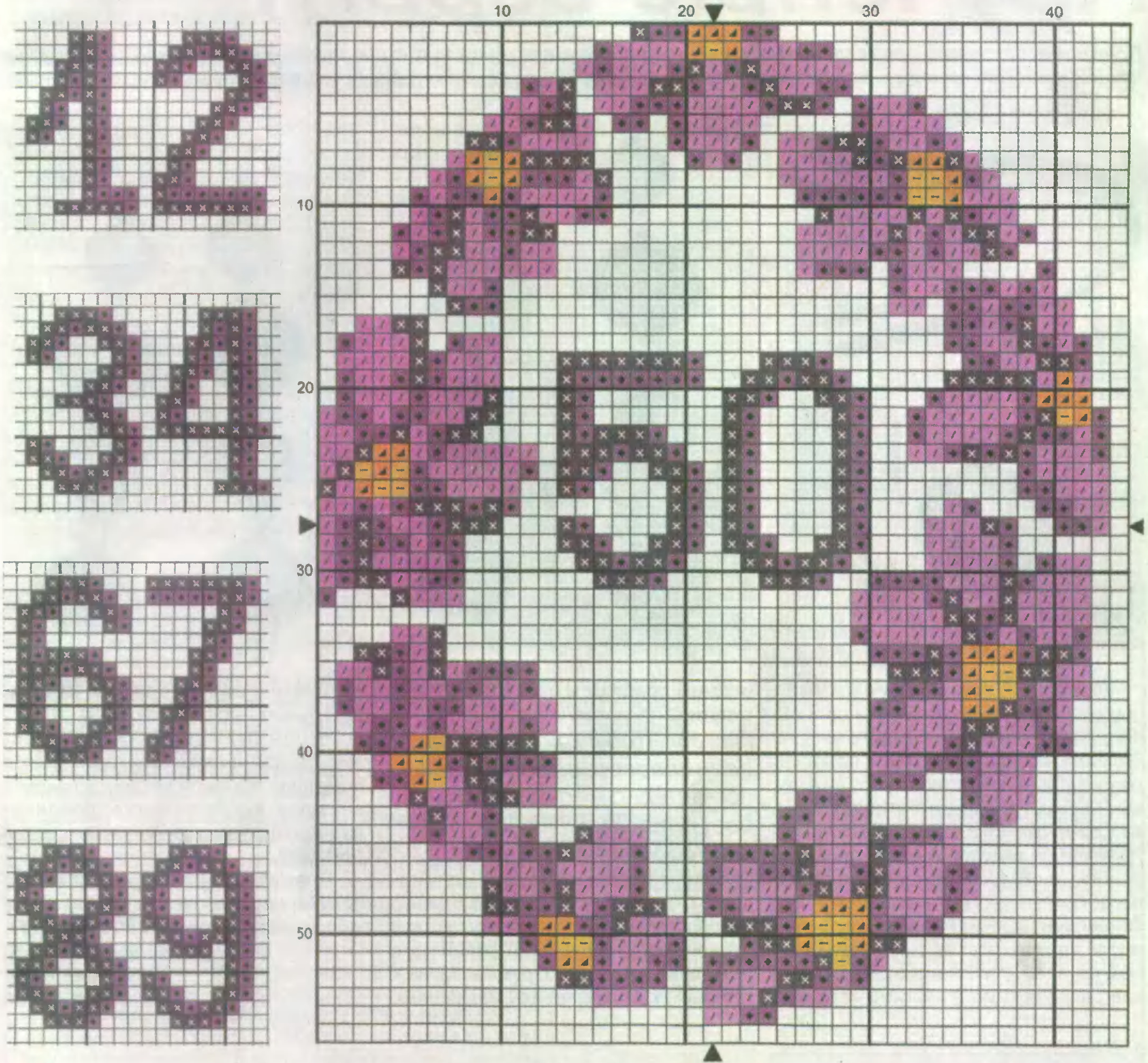

Используя данную схему, вышите в веночке нужные цифры и оформите в виде поздравительной открытки. Для этого картон (бумагу) сложите пополам наподобие «книжечки». На лицевой стороне вырежьте отверстие, чуть меньшее по размеру, чем вышивка. С внутренней стороны отверстия, по его краю, приклейте двустороннюю клейкую ленту. Закрепите на ней вышивку, вставив ее лицом к отверстию (с изнанки «книжечки»). Изнаночную сторону вышивки аккуратно заклейте тонкой бумагой, чтобы скрыть все возможные недочеты.

Размер 43x55

DMC Gamma

- | | | |
|------|------|------------------------------|
| 742 | 0019 | Мандариновый, св. |
| 743 | 0104 | Желтый, ср. |
| 3835 | 0730 | Цвет красного винограда, ср. |
| 3836 | 0068 | Цвет красного винограда, св. |
| 153 | 3251 | Цвет лаванды, св. |

6 Нескучные идеи

Какая женщина откажется от возможности пополнить свою шкатулку парочкой эксклюзивных недорогих сережек? А если сделать их персонально под ваши наряды, то будете выглядеть просто сногшибательно! Причем это вовсе не сложно, а даже увлекательно и быстро.

Крученые серьги

Понадобится: бумага для квиллинга 3-х оттенков одного цвета, инструмент для квиллинга (стержень с прорезью на конце), клей ПВА, ножницы, акриловый глянцевый лак, фурнитура для бижутерии (8 соединительных колец и 2 швензы).



Взяла по 5 полосок бумаги разных оттенков шириной 3 мм и длиной 43 см (**фото 1**). Для каждого из 2-х больших кружков склеила 3 полоски различных оттенков между собой клеем ПВА так, чтобы получился переход от более темного цвета к светлому. Начиная со светлого конца, продела полоску в отверстие стержня и плотно обкрутила вокруг него (**фото 2**). Оставшийся кончик бумаги подклеила, после чего аккуратно сняла полученный кружок. Для 6 маленьких кружочков разрезала по 3 полоски каждого

оттенка пополам и склеила, а затем скрутила по такому же принципу. **Совет!** Чтобы кружки выглядели красиво, выровняйте поочередно их с обеих сторон, приложив к любой гладкой твердой поверхности.

Чтобы соединить кружки, одну полоску бумаги самого темного оттенка разрезала на 14 частей. Каждый такой отрезок скрутила в мини-рулончик с помощью стержня. Приклеила их к кружкам: к двум нижним, маленьким,

— только с одной стороны, ко всем остальным — с двух (**фото 3**).

Чтобы будущие серьги не боялись дождя и царапин, покрыла их с помощью обычной кисточки лаком в два слоя. Когда он высох, соединила кружки фурнитурой для бижутерии (**фото 4**).

Проявив немного фантазии, можно получить оригинальные сережки различных форм и расцветок (**фото 5-7**).

NEW! Анна ГРИНЮК,
г. Киев.
Фото автора



Чехол с язычком

К первому сентября купила дочке мобильный телефон, чтобы было спокойнее в школу отпускать. А для сохранности подарка от царапин сшила новоиспеченной первоклашке чехол с язычком.

Понадобится: два кусочка тонкого ковролина или толстый фетр, полоска ткани или широкая плотная тесьма, два сердечка из фетра для украшения.

Две половинки будущего чехла примерила на телефон. Одну из них украсила сердечками, во второй прорезала щель для ленточки. Прорезь и края обеих половинок прошила машинной строчкой (фото 1). Подготовила выдвигной механизм — тканевую полосочку. Сложила ее, прострочила края, уплотнила «хвостик». Длину полоски определила, примерив к телефону. Вручную пришила один конец к изнаночной стороне половинки с сердечками (если позволяет декор, можно пристрочить полоску на машинке). Приложила половинки изнаночными сторонами друг к другу и пропустила свободный хвостик полоски через прорезь (фото 2). Сшила

детали, прострочив по трем сторонам и оставив открытой верхнюю часть.

Теперь, чтобы вынуть из чехла телефон, нужно только потянуть за язычок.

NEW! Анна КОЗЛОВА,
г. Санкт-Петербург. Фото автора



СПРАВИТЬСЯ С ПОДАГРОЙ РЕАЛЬНО!

Подагра – одна из самых древних болезней, описанная еще Гиппократом. За то время, что она известна человечеству, подагру прозвали «болезнью королей и гениев». Среди известных подагриков были и венценосные особы, такие как Александр Македонский или Юлий Цезарь, и общепризнанные гении: Рубенс, Бетховен, Чарли Чаплин...

Подагра – заболевание крайне неприятное и болезненное. По сути, это воспаление суставов, вызванное накоплением в них кристаллов мочевой кислоты (солей). И если снизить болевые ощущения подагрикам помогали противовоспалительные препараты, то средства, способного воздействовать на саму причину заболевания, до недавнего времени не существовало! Пока не появился **ФУЛФЛЕКС**, в состав которого входит экстракт мартинии душистой (в Южной Африке это растение прозвали «коготь дьявола» за его внешний вид, напоминающий скрюченную пятерню). Мартиния душистая обладает способностью связывать излишнюю мочевую кислоту в крови и выводить ее, существенно облегчая состояние больных. Действие **ФУЛФЛЕКСА** дополняет экстракт коры белой ивы, обладающий обезболивающим и противовоспалительным действием.

Появление капсул и крема **ФУЛФЛЕКС** открывает новые возможности для больных подагрой. Крем позволяет воздействовать в первую очередь именно на проблемные



ПОЯВЛЕНИЕ КАПСУЛ И КРЕМА ФУЛФЛЕКС ОТКРЫВАЕТ НОВЫЕ ВОЗМОЖНОСТИ ДЛЯ БОЛЬНЫХ ПОДАГРОЙ

участки, а капсулы решают проблему изнутри. Всего одна капсула в день дает человеку необходимую суточную дозу всех действующих веществ и позволяет сделать первый шаг на пути к здоровью суставов!

СПРАШИВАЙТЕ В АПТЕКАХ ГОРОДА!

Телефон горячей линии: 8-800-333-10-33 звонок по России бесплатный
часы работы: пн.-пт. 09.00-19.00; сб. 10.00-19.00; вс. — выходной | www.riapanda.ru

БАД. Реклама. Не является лекарством. Перед использованием препарата ознакомьтесь с инструкцией по применению.
СГР № RU.77.99.11.003.E.009747.04.11 от 11.04.2011. СГР №RU.60.01.001.E.000027.06.11 от 27.06.2011 г.

Юбка-карандаш делает свою обладательницу элегантной и изысканной независимо от возраста и телосложения. А так как юбок много не бывает — сшейте себе непременно и такую! В любой ситуации вы будете на высоте.

Элегантная юбка-карандаш



Понадобится: костюмная ткань шириной 1,5 м и длиной 1-1,2 м (в зависимости от роста и длины желаемой юбки), клеевая ткань, застежка-молния, декоративные пуговицы, нитки.

Мерки: ОТ (объем талии) — 60 см, ОБ (объем бедер) — 90 см, Д изд. от ЛТ до ЛК (длина изделия от линии талии до линии колен) — 60 см, длина от ЛТ (линии талии) до ЛБ (линии бедер) — 20 см.

Кстати. Расстояние 20 см рассчитано на средний рост 165-168 см, но оно может варьироваться от 18 см при росте 155-160 см до 23 см при росте 170 см и выше.

Значения мерок взяты для примера расчетов. Измерив фигуру, подставьте свои значения.

Для узкой юбки прибавок на свободу облегания не делаем. Если ткань сильно тянется, то убавляем значения объемов на 1-2 см, чтобы посадить изделие по фигуре.

Строим лекала. Проводим вертикальную линию — середину переднего полотна юбки. Вверху отмечаем ЛТ. Проводим от нее линию горизонтально влево. От ЛТ вниз опускаемся на расстояние, равное длине до бедер, 18-23 см. Ставим точку ЛБ и проводим горизонталь. От ЛТ отмеряем Д изд. 60 см. Проводим ЛК.

Ширина базовой сетки чертежа — это $1/2 \text{ ОБ} = 90:2 = 45$ см. Отмеряем ее по горизонтальным линиям и проводим вертикальную через отмеченные точки — это линия середины заднего полотна.

Базовую сетку делим пополам — $1/4 \text{ ОБ} = 90:4 = 22,5$ см. Отмечаем полученное расстояние от любого края чертежа и проводим вертикальную линию бокового шва юбки.

На уровне ЛК от середины бокового шва отступаем по 4 см в каждую сторону, ставим точки и соединяем прямой линией с точкой пересечения середины на ЛБ.

На заметку! Зауженная на 4 см юбка смотрится красиво и удобна при ходьбе. Если заузить менее, чем на 4 см, то изделие будет выглядеть практически прямым. Если наоборот сделать больше — низ будет угловатым и возникнут неудобства при ходьбе.

Размечаем выточки и оформляем боковой шов от талии к бедрам. Берем значение, равное $1/8 \text{ ОБ}$, или ширину сетки по горизонтали делим на четыре равные части и проводим от ЛТ до ЛБ линии середины выточек. Рассчитываем раствор выточек $1/2 \text{ ОБ} - 1/2 \text{ ОТ} = 45 - 30 = 15$ см. Распределяем разницу в 15 см по двум выточкам и боковым швам на уровне ЛТ. На раствор выточек отпускаем по 2,5 см. По боковому шву отмечаем по 5 см в каждую сторону. Соединяем линией по боковым швам от точки середины на бедрах с полученными точками на талии. По линиям середины выточек поднимаемся от ЛБ вверх на 2-3 см по заднему полотну и на 3,5-5 см по переднему. Ставим точки и соединяем их с отмеченными точками раствора выточек. Отмечаем высоту завышенной талии 6-10 см. Поднимаемся вверх по вертикали от ЛТ и проводим горизонтальную линию верхнего среза юбки. Продлеваем все линии выточек и боковых швов юбки вертикально вверх. Раствор выточек должен оставаться равным значениям на ЛТ. Готовые лекала вырезаем и раскладываем на ткани по долевой нити, учитывая припуски на швы шириной 1,5 см по боковым швам и среднему шву заднего полотна. По нижнему срезу прибавляем 1,5-2 см на подгибку, по верхнему — 1 см на обработку обтачкой.

10 Вторая жизнь вещей

Одна затяжка — и ваши капроновые колготы приказали долго жить. Не спешите выбрасывать! Из них могут получиться яркие, нежные и привлекательные... цветы. Времени такая работа займет минимум, а удовольствия от итога вы получите по максимуму.

Капронки расцвели

Из медной проволоки согнула каркас для лепестка. Плотно обтянула его капроном. У основания завязала нитку, обрезала ее и лишний капрон. Придала лепестку нужную форму, нажимая на проволоку, и покрасила его в желаемый цвет (если колготы цветные, то красить не нужно). Собрала из деталей цветок. Листья сделала так же, как лепестки. Чтобы получился волнистый край, проволоку смотала в пружину, а затем растянула. Стебель также сделала из проволоки, которую обмотала креповой бумагой.

NEW! Ирина ФОМИНА,
г. Городовиковск.
Фото автора



5 жизней старого свитера

(Продолжение. Начало в № 19)

Идея №2: наволочка

Как и большинство хозяек, вещи, вышедшие из моды, износившиеся или просто надоевшие, отправляю на дачу. Однако они могут миновать дачную ссылку или послужить после нее. Так из, казалось бы, ни на что не годного свитера я сшила неплохую наволочку на диванную подушку.

Сначала была задумка распустить свитер и перевязать его во что-нибудь другое, но дальше рукавов дело не пошло. Именно из этой безрукавки родилась уютная деталь интерьера.

Вырезала 2 прямоугольника по размеру подушки, оставив припуски на швы по 2 см. Один из них сделала на 15-20 см короче первого. Сшила с трех сторон, как наволочку, и обработала края. С одной стороны сделала отверстия и обвязала их крючком — это петельки. С другой стороны пришила пуговицы. Вставила подушку. Вышло и симпатично, и практично.

Татьяна ДУДАРЕВА,
г. Могилев.
Фото автора



А как вам такие варианты?



Коробочка за 20 минут

После выбора подарка начинаются мучительные размышления: во что же это такое упаковать сувенир, чтобы и красиво, и оригинально? Предлагаем вашему вниманию праздничную коробочку, которую можно сделать всего за 20 минут.

Понадобится: 2 листа фотобумаги А4, калька, карандаш, линейка, ножницы, клей, 2 ленты.

Вырезала из бумаги квадрат, обрезала лишнее и наметила карандашом диагонали. Загнула края к центру, сделала надрезы с двух сторон и сложила (можно зафиксировать клеем), как показано на **фото 1-3**. Вырезала второй квадрат, убавив по 1 см со всех сторон, и собрала его аналогично. Из кальки сделала соломку, поместила внутрь сувенир (**фото 4**). Закрыла крышечкой и перевязала ленточками (**фото 5**).

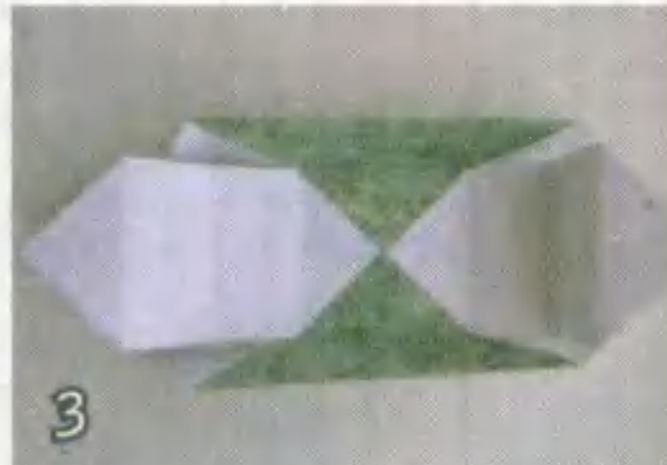

NEW! Елена МАРТЫНОВА, г. Лабинск. Фото автора

НА ЧТО СПОСОБЕН НАШ МОЗГ?

Сложные процессы, происходящие в мозге, с возрастом снижают свою активность. В итоге ухудшается память, скорость мышления, способность анализировать – одним словом, появляются возрастные нарушения. Что же предпринять, чтобы долгие годы пребывать в здравом уме и твёрдой памяти? Принимать **НООТРОП**.

НООТРОП – растительный комплекс, обеспечивающий мозгу активную поддержку и питание. Благодаря **НООТРОПУ** улучшается кровоснабжение мозга и к его клеткам доставляются ценнейшие полезные вещества. Полноценное питание мозга – залог его здоровья. Не стоит воспринимать головокружения, забывчивость, снижение внимания как должное. Ваш мозг может работать лучше!

Активные компоненты **НООТРОПА** – редкие и ценные растения. Их комплекс действует в трёх направлениях:

защита, поддержка, восстановление. Защита клеток мозга от кислородного голодания, от стрессовых факторов, от атеросклеротических образований в сосудах. Поддержка проявляется в активном питании клеток мозга кислородом и глюкозой, улучшении мозгового кровообращения, укреплении сосудов мозга. Восстановительные процессы касаются передачи импульсов между нейронами и уровня энергии в клетках мозга. Благодаря такому действию ощутимо улучшается умственная работоспособность, память, ускоряются процессы мышления. Снижается головокружение, уходит шум в ушах. Вы заметите, что стали менее рассеяным, легче сосредотачиваетесь, без труда вспоминаете любые детали, легко подбираете слова.

Улучшения сохраняются даже после прекращения приема средства. Одной упаковки **НООТРОПА** хватает на

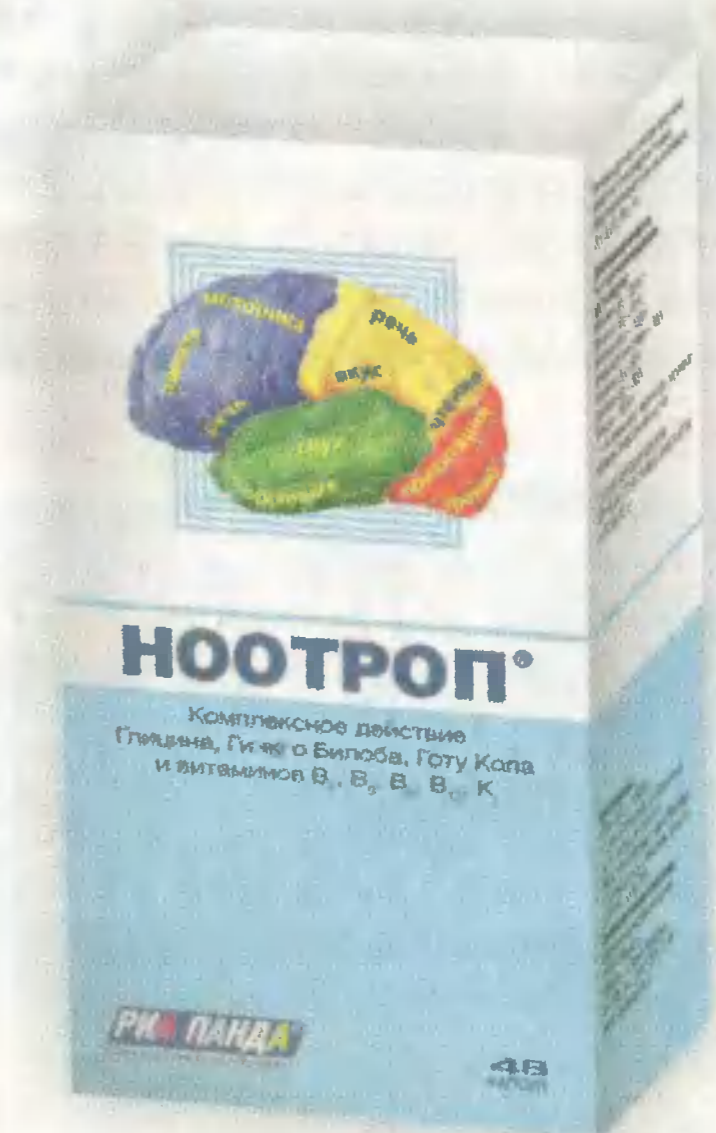

ВАШ МОЗГ МОЖЕТ РАБОТАТЬ ЛУЧШЕ!

полный курс применения. Курсы следует повторять три раза в год. Запомните одно – **НООТРОП**

Спрашивайте в аптеках города!

Телефон горячей линии: 8-800-333-10-33 звонок по России бесплатный
 часы работы: пн.-пт. 09.00-19.00; сб. 10.00-19.00; вс. – выходной | www.giapanda.ru

РЕКЛАМА. БАД. Не является лекарством. Перед применением проконсультируйтесь со специалистом. СГР № RU.77.99.11.003. E. 001097.09.10 от 20.09.2010 г.

Пинетки «Неделька»

Понадобится: 30 г пряжи (100 % хлопок, 169 м/50 г), крючок № 2, две атласные ленты разной ширины длиной 1 м, пара детских пуговиц (для украшения).



Схема 1

Вяжем пинетку с подошвы. Набираем 18 в.п. и выполняем **3 р.** по **схеме 1**.
4-й р.: обвязываем по кругу стельку ст. б/н;
5-й р.: вяжем рельефные ст. с/н (за заднюю стенку);
6-й и 7-й р.: обвязываем по кругу ст. с/н;
8-й р.: складываем основу вдоль и от полученного центра отсчитываем 8-ю п., которую отмечаем контрастной нитью. Вяжем ст. с/н до этой отметки. Затем убавляем (скругление для носка): 2 ст. с/н с общей вершиной, ст. с/н, 2 ст. с/н с общей вершиной, ст. с/н, 3 ст. с/н с общей вершиной, ст. с/н, 2 ст. с/н с общей

вершиной, ст. с/н, 2 ст. с/н с общей вершиной (**схема 2**) и до конца ряда провязываем ст. с/н;
9-й и 10-й р. вяжем по схеме 2;

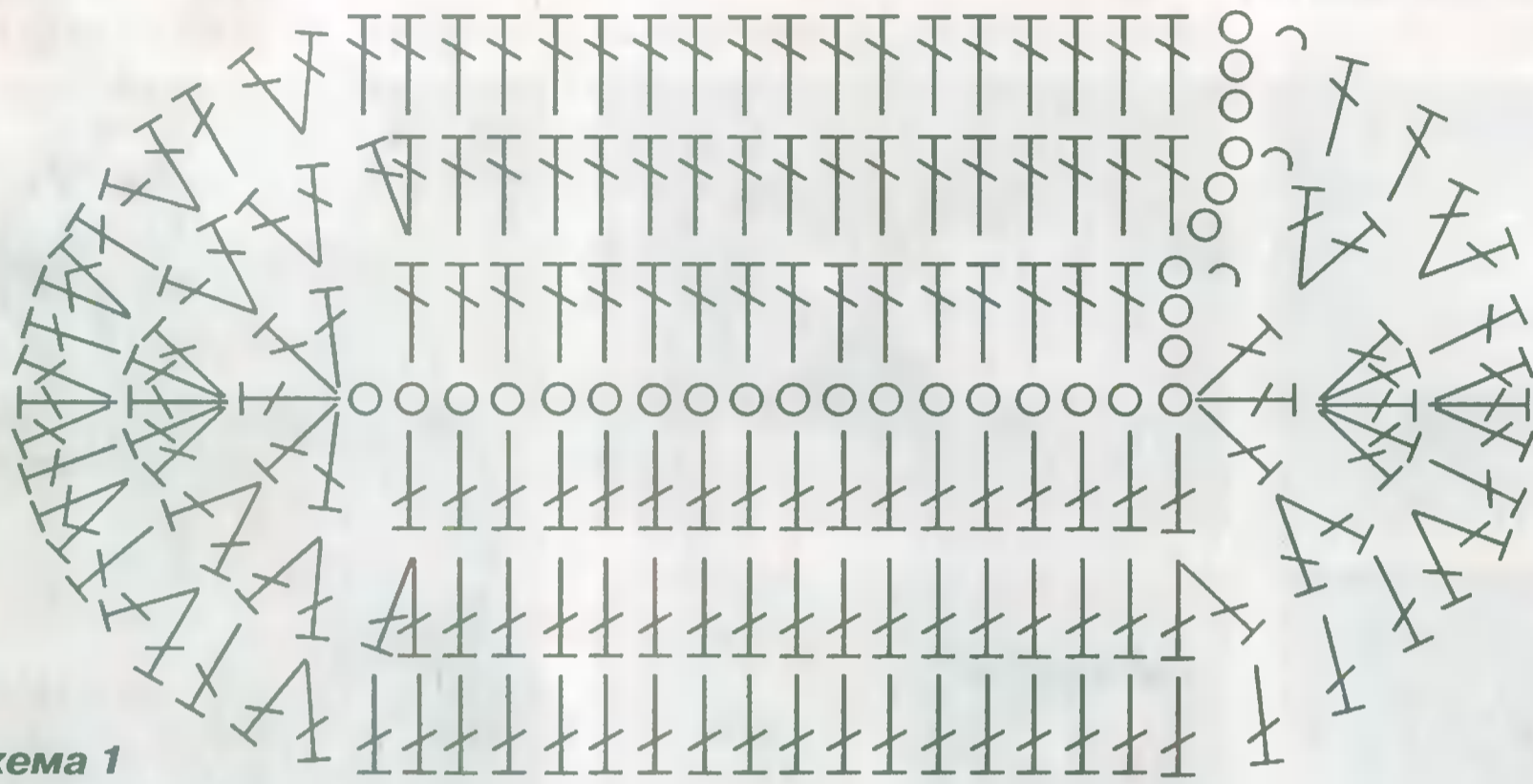

Схема 2



Схема 3

Схема 4

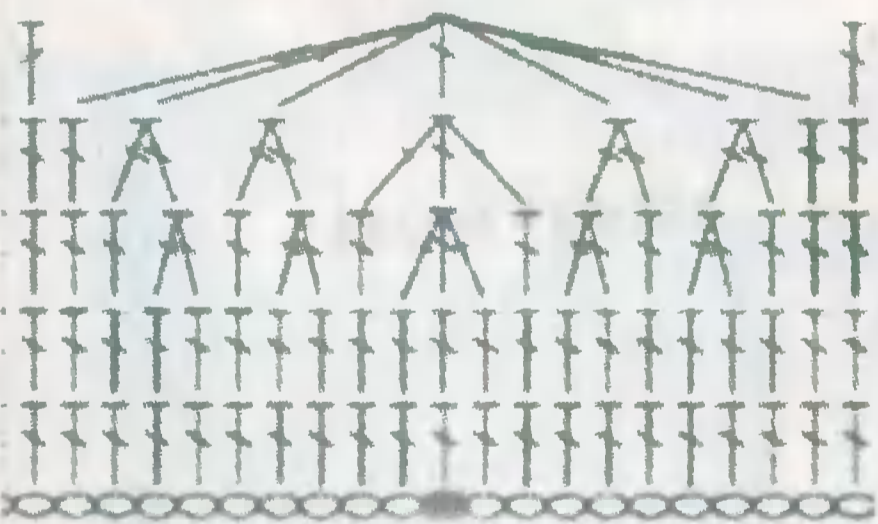
Условные обозначения:

- l - петля предыдущего ряда
- X - ст. б/н
- ┆ - ст. с/н
- o - в.п.

11-й р.: ст. с/н по кругу;
12-й р.: вяжем сетку — ст. с/н, в.п., ст. с/н и так до конца ряда;
13-й р.: ст. б/н в каждую петлю;
14-й р. (обвязываем края, можно сменить цвет): *в.п., в 3-ю п. основания 5 ст. с/н, которые чередуем с в.п., в 3-ю п. ст. б/н* (повторить от * и до *необходимое число раз (**схема 3**)). Обрезаем и заправляем нить.

С внешней стороны пинетки обвязываем следующим образом: * 3 в.п., ст. с/н в ту же петлю, ст. б/н через одну петлю* — и так провязываем до конца (**схема 4**).

Вторую пинетку вяжем аналогично.

NEW! Наталья ШАПОВАЛОВА,
 с. Знаменское
 Пензенской обл.
 Фото автора



Скоро...

Мы свяжем оригинальный жилет с переплетом, стильный и удобный.

■ Детское творчество

В кожаных одеждах



Когда после прихода гостей у нас осталась бутылка из-под вина оригинальной формы, захотелось сделать из нее что-то интересное. Идей было много, но я решила задрапировать кожей горлышко и заднюю

часть емкости. Для этого взяла тонкую и мягкую кожу, хотя можно и грубую, толстую. При работе с ней большие складки формировала руками, а маленькие морщинки и складочки — пинцетом, толстой длинной иглой и ма-

нижурными инструментами.

Долго думала, что еще изобразить на бутылке (спасибо учителю по рукоделию Яценко Татьяне Михайловне, она подсказала несколько идей). И вскоре на кожаном панно появились цветки, которые я сделала на основе камня орлиный глаз.

Изделия из кожи — обложки для блокнотов, панно, чехлы, рамки для фото и др. — отличные подарки для моих близких и друзей. И хоть трудиться над ними не так-то просто, результат того стоит!

NEW! Дарья АРАПОВА,
г. Минск.
Фото автора



■ Мужская работа

Прошу к казацкому столу!

Демонстрирую свой вариант того, как вышедшая из употребления хозяйственная вещь может преобразиться в стильный предмет интерьера. В моем случае — это превращение бочки в казацкий столик.



Почистил снаружи крупной наждачкой старую дубовую бочку из-под вина. Плотно набил металлические обжимные обручи. Просверлил в них отверстия для закрепления формы саморезами, поскольку деревянные клепки со временем усыхают и бочка разваливается. Поверхность по окружности и верхнюю торцевую часть украсил художественной резьбой в казацком стиле. Низ и обручи покрасил эмалью. Резной рельеф прописал акриловыми красками и покрыл олифой (фото 1-2).

Андрей КОЛЕСНИЧЕНКО,
х. Нижняя Гостагайка
Краснодарского края.
Фото автора

■ Женское рукоделие

Разных дел мастер

Хочу представить на конкурс работы мастерицы Марии Николаевны ГУСЕВОЙ. Каждое ее изделие, несмотря на то, что сделано из бросового материала, доставляет эстетическое удовольствие.

Основой для подсвечника «Лесовичок» послужило сучковатое полено (фото 1). Как настоящие выглядят «Барин и барыня» из бересты (фото 2). Работа над такими изделиями кропотливая, но какие они изящные!

Татьяна СМЕРНОВА,
д. Аносово
Костромской обл.
Фото автора



1



2

На заметку!

Береста издавна считается отличным материалом для изготовления различной посуды — традиционных туесов (в которых молочные продукты даже в жару не портятся), солонков, лукошек. Главное, если решите создать изделия из бересты, используйте гладкие, ровные, без заплывших сучков, порезов и трещин полоски.

Радуга из соли

Оригинально украсить кухню мне помогла обычная соль. Работа простая, а результат радует до сих пор!

В 12 разных баночек налила немного воды и в каждую добавила гуашь одного цвета. Насыпала соль и перемешала. Поставила в духовку при температуре 100 град. на 2-3 часа, чтобы вода полностью испарилась, а соль просохла и окрасилась в нужный цвет.

Посуду для декора (бутылку из-под вина, маленькие баночки для пряностей) помыла, сняла этикетки и просушила вместе с баночками с солью в духовке. Подготовленную соль высыпала сперва на бумагу, а затем при помощи леечки распределила разноцветными слоями в емкости.

Кстати! Для таких поделок можно использовать крупы (рис, манную, гречневую), кофе в зернах и листовой чай.

Заполненную бутылку украсила тканью, ниткой из мешковины. На баночки повязала ленточки в тон крышек.

Валентина ТУРЧИН,
г. Киев.
Фото автора



Плацдарм для игр, растений и наблюдений

К этому эксперименту меня подтолкнула форма верха окон в нашей квартире (полуэллипс) и желание детей одновременно прыгать по подоконникам и смотреть в окна (фото 1). А так как детей трое, то к их мнению пришлось прислушаться.

Овальные подоконники отлил из бетона М 300. Для его изготовления понадобились: портландцемент марки М 500, щебень фракции 5-20 и промытый речной песок (1:3,7:2,2).

Каркас, поддерживающий опалубку, сбил из доски «двадцатьпятки». Для задней стенки и дна опалубки использовал фанеру толщиной 10 мм. Переднюю, фигурную стенку выгнул из листового металла толщиной 1 мм. При заливке фанеру со стороны бетона покрыл полиэтиленовой пленкой, а металл оклеил прозрачным скотчем.

Чтобы читатели получили объемное представление о конструкции, помимо чертежей габаритных размеров привожу изометрические проекции (рис. 1-6).

В зависимости от типа комнаты сделал несколько вариантов исполнения подоконников. Различия касаются высоты установки, вентиляционных решеток и материалов поверхности. Например, в зале подоконник покрыт большой плиткой под мозаику, его торец отделан мозаикой из той же коллекции (фото 2). Вентиляционные отверстия прорезаны пря-

мо в плитке, две из которых являются съемными — для доступа сверху.

В детских комнатах все поверхности облицованы желтой мозаикой, швы затерты фугой голубого цвета (фото 3), а вентиляционные решетки легко снимаются.

С учетом 10-летнего опыта эксплуатации описываемых «изделий», помимо эстетических могу отметить целый ряд практических достоинств.

■ Поскольку подоконники в прямом смысле слова железобетонные, дети совершенно спокойно сидят, ползают и даже прыгают по ним. Без причинения взаимного ущерба.

■ Такая форма позволяет размещать на них большие растения. Зазор между наружной стеной дома и подоконниками составляет 10 см, поэтому горячий воздух от радиаторов обогревает внутренние стекла окон. В результате последние не запотевают, а цветы даже в самые сильные морозы не замерзают.

Дабы шторы не мешали находящимся на подоконниках растениям, карнизы тоже пришлось изготовить по форме подоконников и крепить дополнительными кронштейнами к потолку (фото 4-5).



Эту операцию осуществил в мастерской, используя шаблон, оставшийся после изготовления подоконников. Лишь дорисовал на нем линию, соответствующую внутреннему карнизу, а наружный — выгнули по кромке шаблона.

Все размеры даны в мм



Рис. 1 Структура подоконников



Рис. 2 Чертеж общего вида

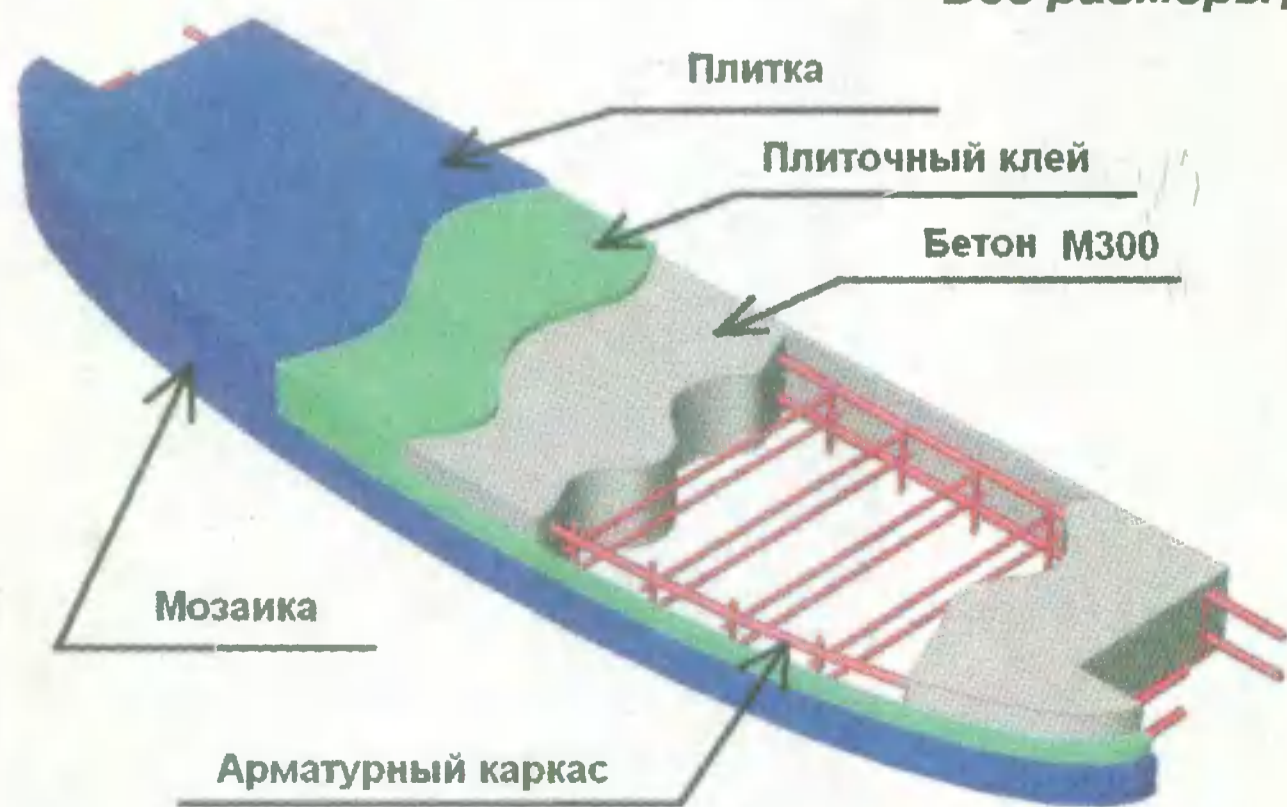

Рис. 3 Чертеж арматурного каркаса

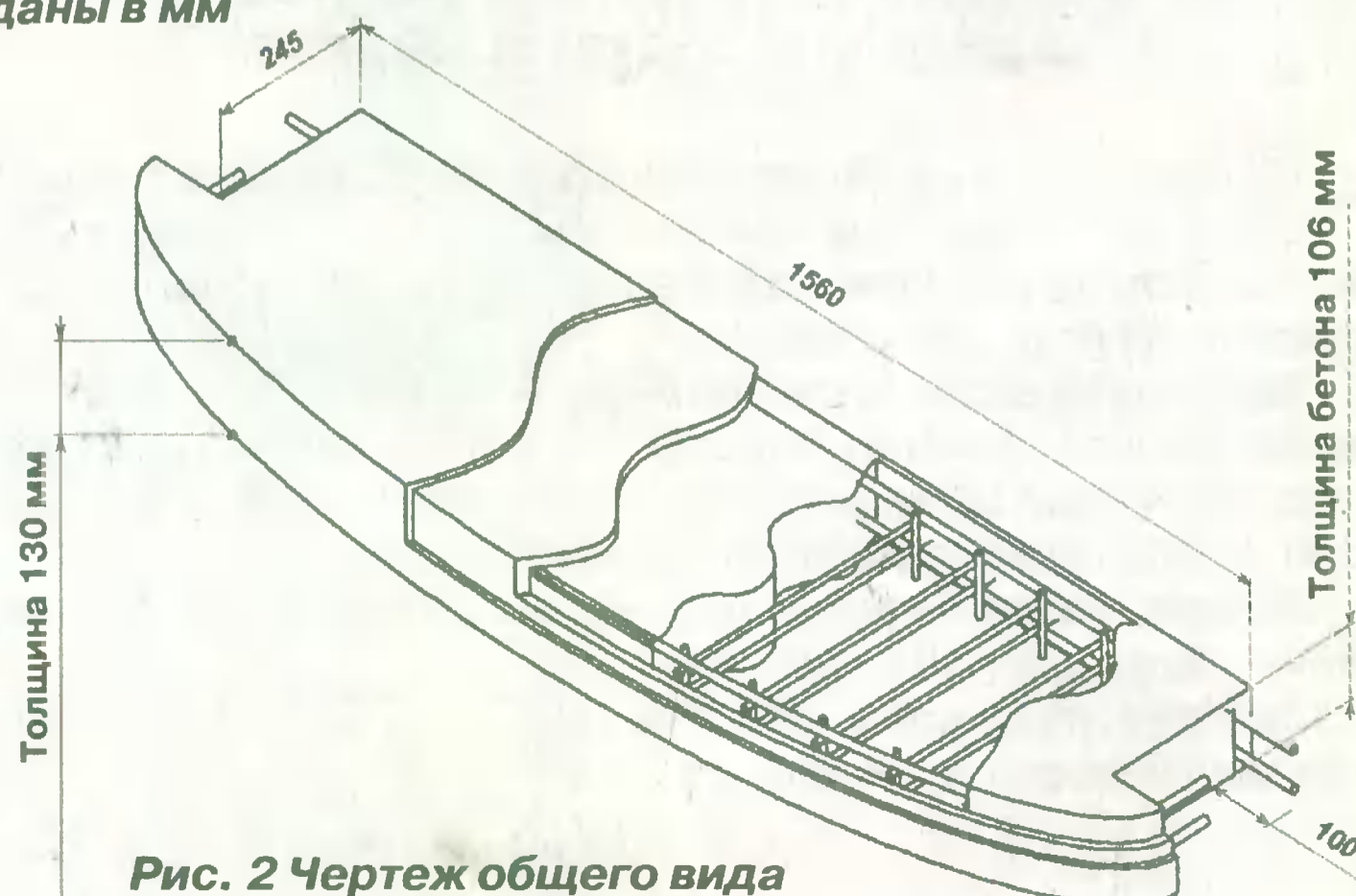

Рис. 4 Чертеж опалубки

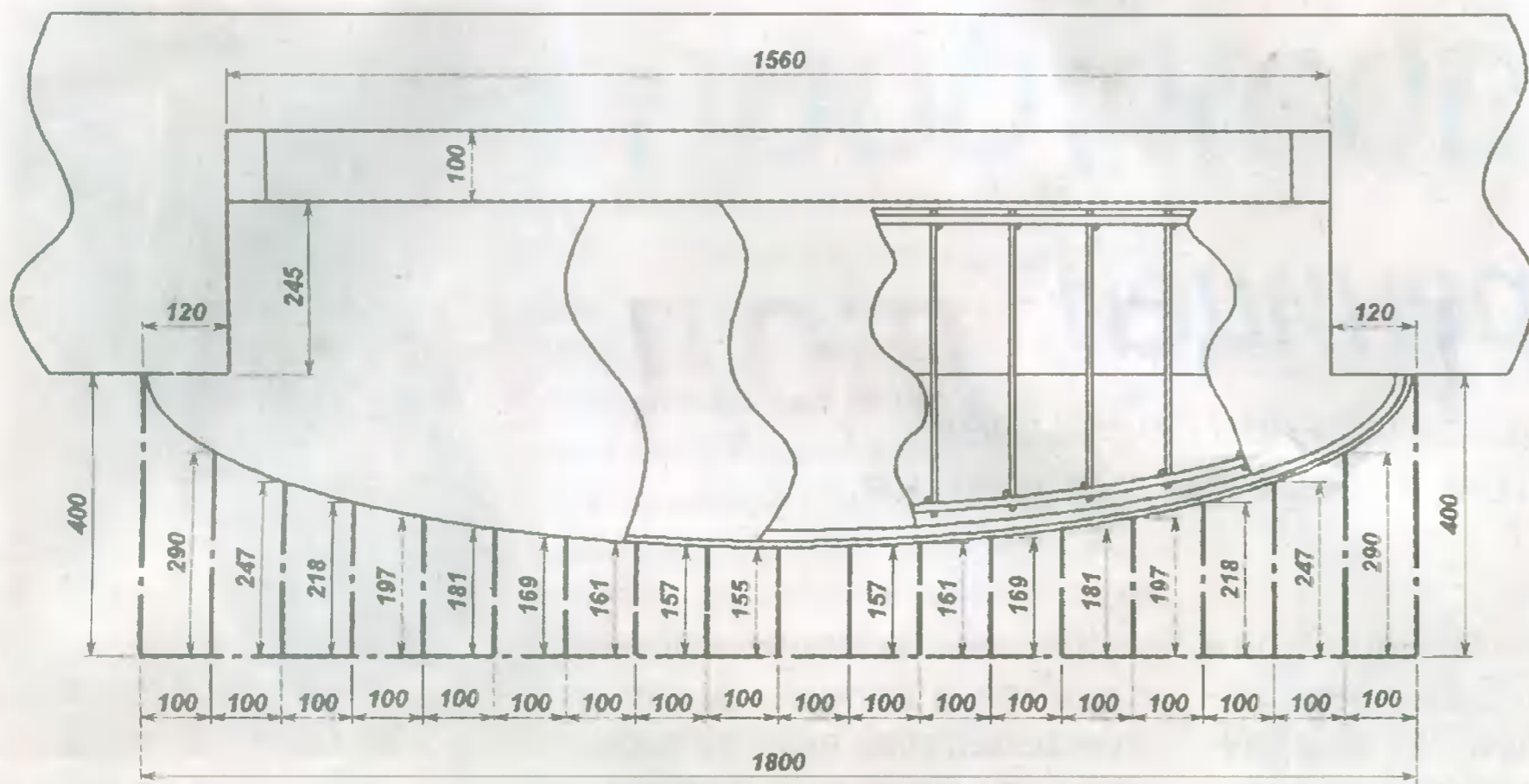

Рис. 5 Боковая проекция

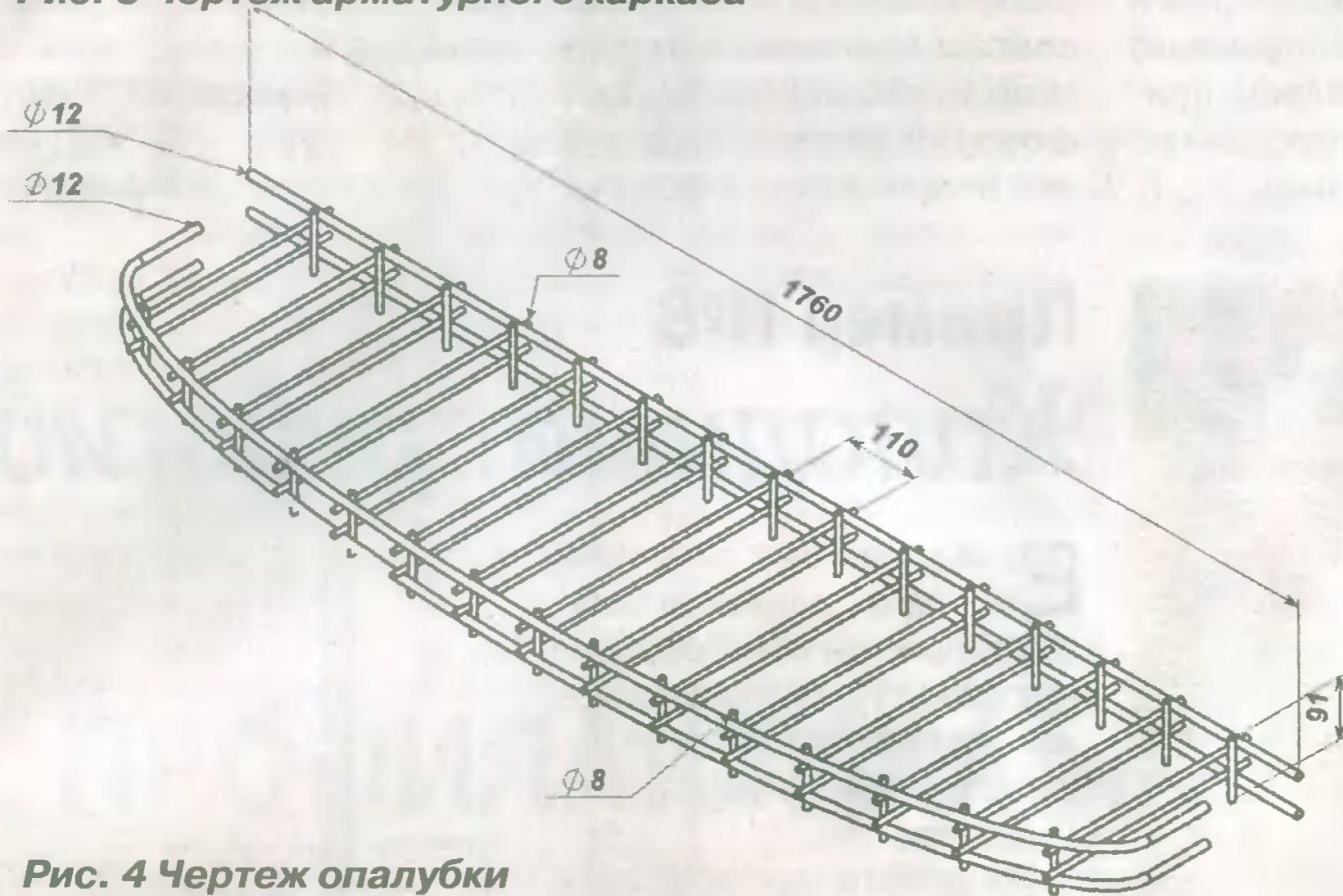

Рис. 6 Вид сверху

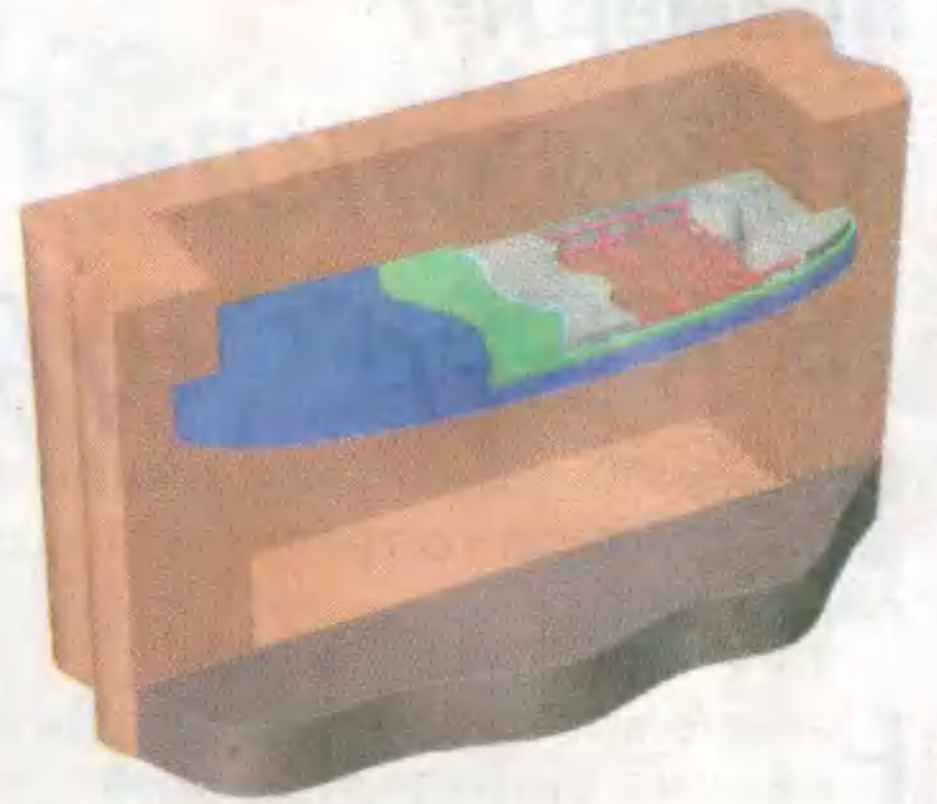

NEW! Владимир КОТЛЯРОВ,
г. Ростов-на-Дону.
Фото автора

Пример №7

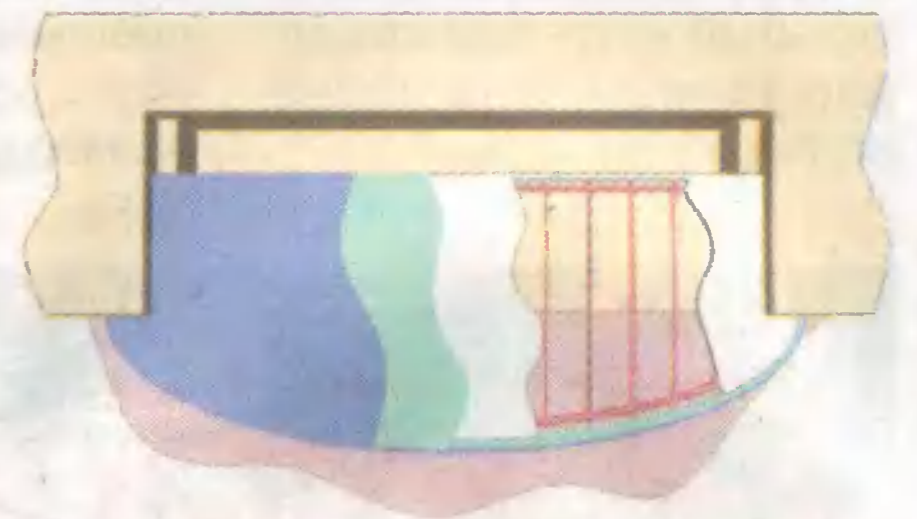
«Скрестил» телефон с пудреницей

Маленькое зеркальце считается обязательной принадлежностью женского туалета. Между тем, мужчинам оно тоже не помешает.

Раньше выпускали дорожные бритвенные наборы с зеркальцем в чехле, которые сейчас практически исчезли из продажи. Бросаю «спасательный круг» тем командировочным, кто регулярно бреется.

Для воплощения идеи нужны всего три «ингредиента»: клей «Титан», пу-стая пудреница с зеркальцем прямоугольной формы и устаревший (неисправный) мобильник с дисплеем, примерно соответствующим по размерам зеркальцу.

Остается извлечь последнее и вклеить в корпус телефона вместо монитора. Панель с клавишами срезать, если нужен совсем маленький аксессуар, либо заклеить (см. фото). Или использовать это место для... Простор



для фантазии не ограничен!

Тимофей ЛАТУХИН,
г. Тула.
Фото автора

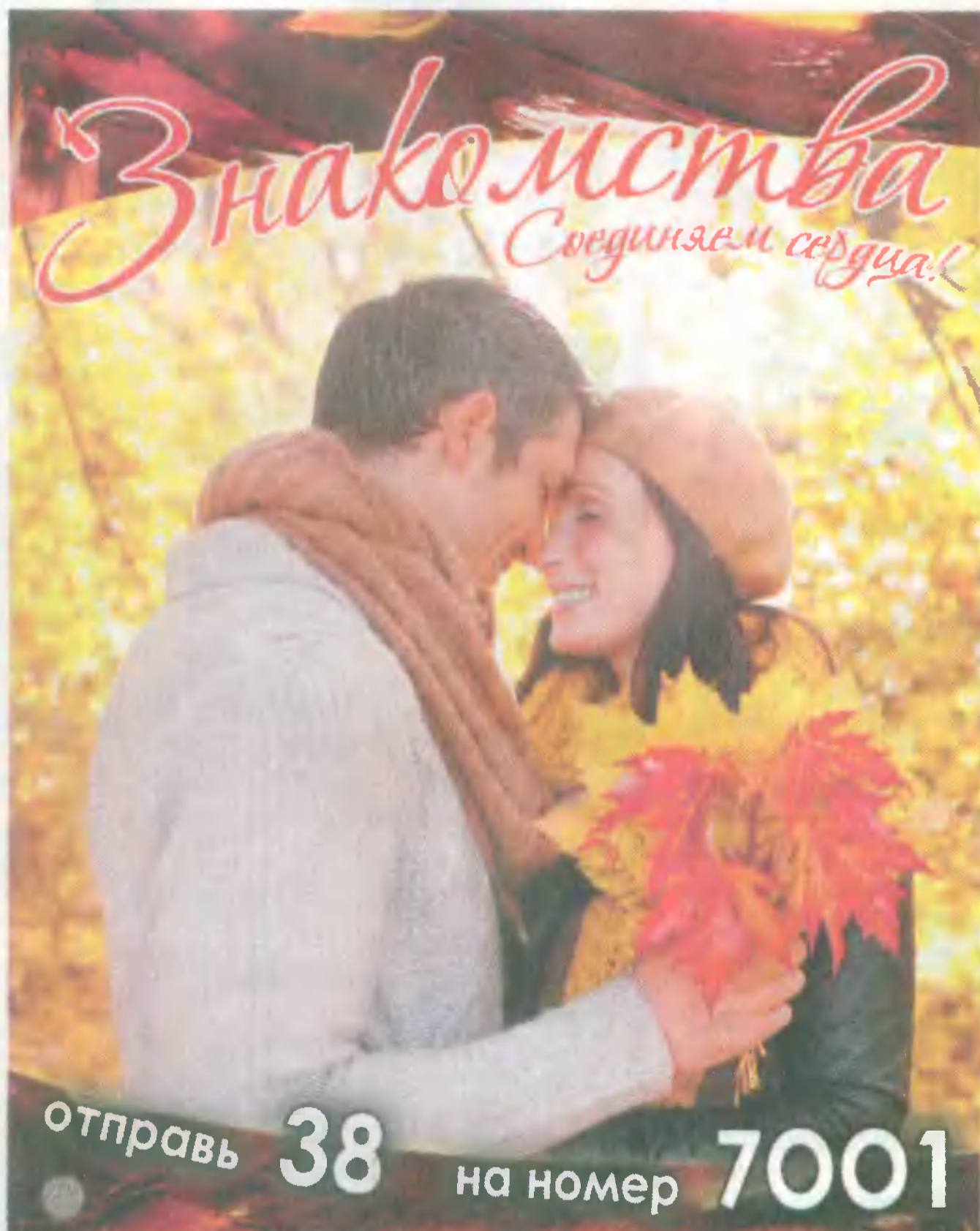

ООО «Микрофон». ОГРН: 1022301204221. Лиц № 99154. Ст-ть в руб. с НДС: SMS на 7001/7001х: МегаФон – 10,00; МТС – 10,16/8,47; Билайн – 9,00; СМАРТС, Байкалвестком, НТК, Tele2 – 9,99; UTEL – 10,00; Мотив – 8,00; НСС – 8,15. MMS только для абонентов МТС на 7011 – 20,32. Для всех остальных операторов на 7001@7001.ru по тарифам оператора. WAP-трафик оплачивается по тарифам оператора. Сл. под-ки: тел. 8-918-446-1-666. e-mail: smena@smiski.ru.

Кто подскажет?

Где можно приобрести двигатель или запчасти на мотороллер грузопассажирский «Муравей 2М-01» мод. ТМЗ-5.402-02? Или объяснить — почему двигатель не заводится?

665064 Иркутская обл., Тайшетский р-н, п. Тамтачет, ул. Рабочая д.4, кв.2.

Поповой Маргарите Андреевне.

«ДС» № 20, 2012 e-mail: ds@toloka.com

Пример №8

Холодный трубогиб

Если у вас нет автогена или печи, сделайте себе очень простое приспособление (рис. 1), которое поможет выгнуть трубу, что называется «на холодную», т.е. без разогрева.

Оно состоит всего из двух отрезков трубы. Первый А (ложе) — толстостенный, длиной 5-10 см. Второй Б (рукоятка), длиной 100-150 см, перпендикулярно приварен к первому.

Вставив изгибаемую трубу в ложе и зафиксировав ее (например, ногой), тянем рукоятку на себя, в результате чего труба начинает гнуться. Процесс следует проводить, плавно перемещая рычаг вдоль трубы — до получения нужного угла или конфигурации изгиба.

Чтобы приспособление стало универсальным, его



Рис. 1



Рис. 2

следует оснастить набором переходных муфт. Изначально подобрать ложе диаметром 2,5" и заготовить к нему отрезки труб диаметром 0,5" — 0,75" — 1,0" — 1,75" такой же длины. После чего вставить их один в другой, как пирамидку (рис. 2).

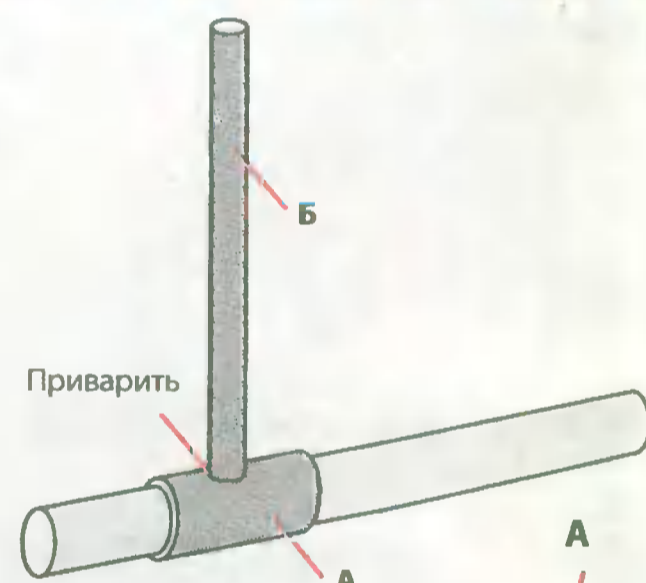
Важно!

Для получения качественного результата при изгибании труб диаметром 0,5" ложе должно иметь диаметр 1,0"; для труб 0,75", соответственно, 1,0"; для 1,0" — 1,5" и т.д. Толщина рукоятки может оставаться неизменной — порядка 0,5".

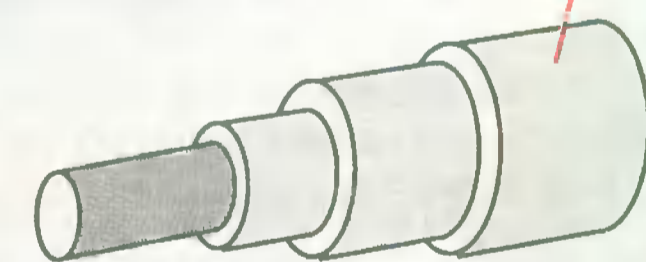
Михаил УКРАИНКО, д Курганы Минской обл.

Скажи пробуксовке «нет»!

Шкив сцепления в мотоблоке осуществляет натяжение ремня, передающего вращательное движение от ведущего шкива к ведомому. Показатель исправности — отсутствие пробуксовки. Когда у меня начались с этим проблемы, разобрал узел и внес изменения в его конструкцию.

В заводской сборке вращение шкива происходило благодаря вмонтированному **подшипнику**, зафиксированному **болтом М 8**. Последний находился во внутренней **обойме** $d 12$ мм. Ввиду этого люфта (4 мм) болт изнашивался, что и приводило к пробуксовке шкива.

Вместо поврежденного заводского болта я вставил новый $d 12$ мм, т.е. равный по толщине внутреннему диаметру обоймы. Для плотной посадки **накернил** его по периметру на длину обоймы. Выпуклые **шайбы** с обеих сторон заменил на плоские.

Так как первый виток натяжной **пружины** одевался на болт М 8, для нового болта он оказался мал. Чтобы выйти из положения, сделал **серьгу**, в которой просверлил два отверстия: верхнее $d 12$ мм — под болт, нижнее $d 3$ мм — под крючок пружины. Укрепил **серьгу** шайбами и застопорил **шплинтом**. Убедился, что натяжной шкив вращается на болте в подшипнике без всякого люфта.

Дополнительно заменил заводской **ведущий шкив** (из пластика) на собственный, выточенный из алюминиевого расплава, в котором размер ручья точно соответствует сечению ремня. В сумме эти два новшества дали мотоблоку ощутимое повышение тяги.



Рис. Узел сцепления
 1 — корпус шкива-натяжника,
 2 — болт М 12, 3 — шайба
 (4 шт.), 4 — серьга, 5 — гайка,
 6 — шплинт, 7 — пружина,
 8 — ремень, 9 — подшипник,
 10 — керновка

Алексей ЕВТИХОВ,
 г. Ярцево Смоленской обл.

ПРОФИЛАКТИКА – ЛУЧШЕЕ ЛЕЧЕНИЕ

Все знают это неприятное состояние: озноб, кости ломит, общая слабость. Начинается простуда – как ее ни назови – ОРВИ, гриппозное состояние или «лихорадка». Стоит работа, рушатся планы, в общем, не повезло. Существует множество противопростудных лекарств, сильнодействующих и не очень, химического или растительного происхождения. Но, к сожалению, большинство из них в любом случае «продержат» вас на больничном 5-7 дней. И хорошо, если дело обойдется без побочных эффектов и осложнений. Неужели нет способа свести к минимуму побочные явления и сократить время, которое мы вынуждены тратить на болезнь?

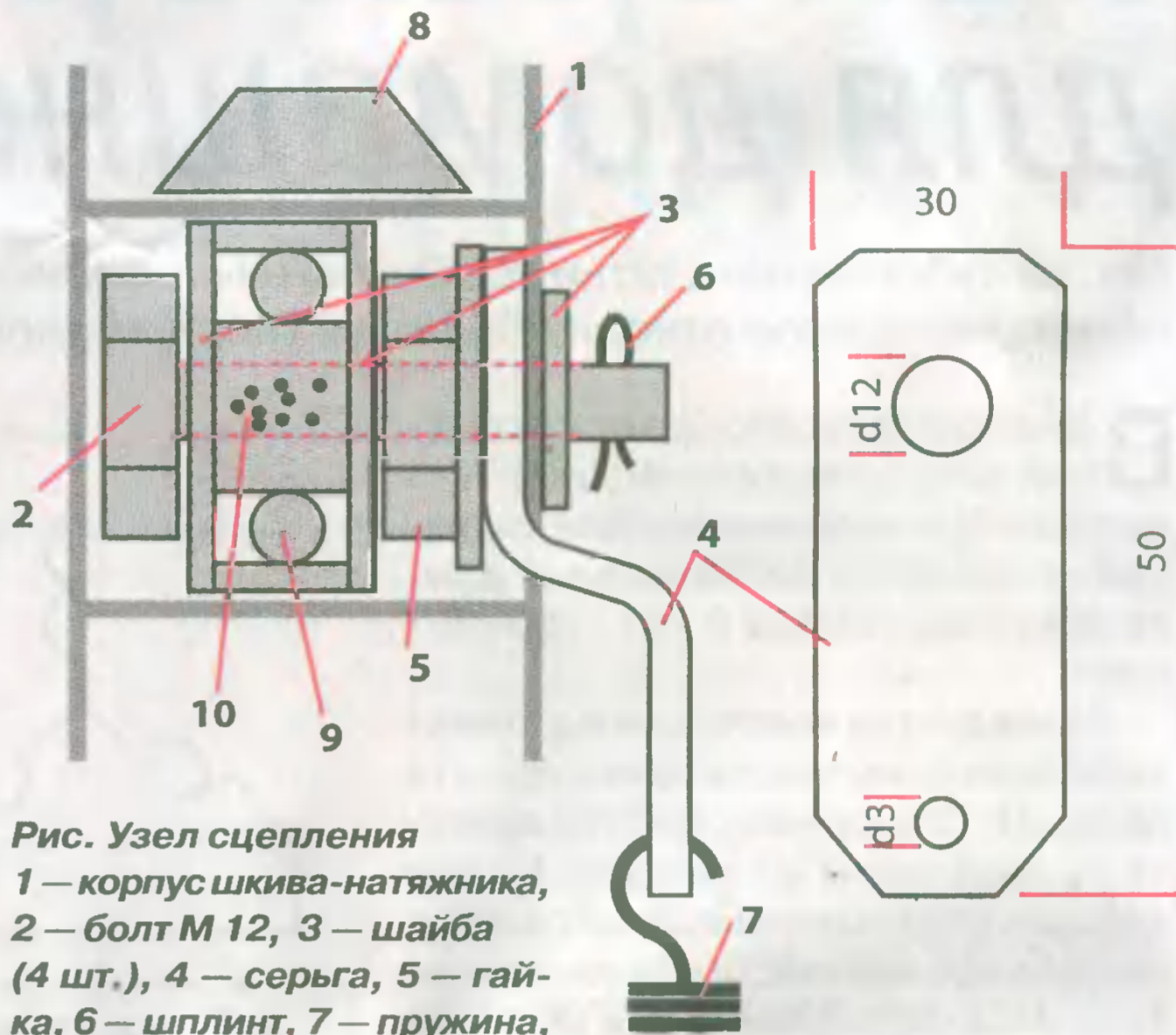
Есть, оказывается, такие способы лечения – старые, но не устаревшие. И основные принципы этого лечения – «подобное излечивается подобным» и «препарат должен лишь усиливать нашу естественную тенденцию к здоровью и самовосстановлению». Речь о гомеопатии – методе, который известен человечеству более двухсот лет благодаря саксонскому доктору Ганеману. В современной Европе число приверженцев гомеопатических средств ежегодно возрастает на 25 – 30%, что свидетельствует об актуальности этого эффективного метода.

В конце 1990-х годов ученые ВИЛАР (Всероссийского научно-исследовательского института лекарственных и ароматических растений) разработали комплексный гомеопатический препарат «Сандра» – для профилактики простудных заболеваний (ОРВИ) и гриппозных состояний с целью повышения неспецифиче-

ской сопротивляемости организма.

«Сандра» включает в себя 10 компонентов растительного, животного и минерального происхождения, одна упаковка содержит 30 таблеток. Благодаря добавке сахара таблетки на вкус сладкие, как конфетка, и это особенно ценят дети.

Российский государственный медицинский университет и Московский институт гомеопатии в 1999 году проводили изучение эффективности «Сандры» у детей дошкольного возраста в Юго-Западном административном округе г. Москвы. Для оценки эффективности препарата, кроме общепринятых клинических, дополнительно использовались следующие лабораторные показатели: изучение динамической термометрии слизистой оболочки полости носа, измерение pH носового секрета, исследование назального секрета методом кристаллографии.

Установлено, что действие «Сандры» проявляется в уменьшении интенсивности и длительности интоксикации и катаральных симптомов. «Сандра» может применяться при всех проявлениях острых вирусных инфекций, в т.ч. гриппа и ОРЗ. Интенсивное лечение при первых признаках заболевания способствует быстрому избавлению от симптомов в течение 1–2 дней. «Сандра» помогает победить озноб, лихорадку, температуру, головную боль, общую слабость и другие симптомы. Лечение, начатое в период развернутых симптомов, ускоряет процесс выздоровления и снижает риск возникновения опасных осложнений.

Приказом Комитета здравоохранения города Москвы от 26.09.2000 г. № 409/147 «Сандра» включена в Перечень препаратов, рекомендуемых для проведения неспецифической профилактики гриппа и ОРВИ.



СПРАШИВАЙТЕ В АПТЕКАХ!

ЗАО «Фармцентр «ВИЛАР», 117216, Москва, ул. Грина, д.7. Телефон: (495) 388-47 00, www.vilar.farmcenter.ru, info@vilar.farmcenter.ru, www.bezrecepta.ru

ИМЕЮТСЯ ПРОТИВОПОКАЗАНИЯ. ПРОКОНСУЛЬТИРУЙТЕСЬ СО СПЕЦИАЛИСТОМ.

Регистрационное удостоверение № ЛП-000462 (с-во на тов. знак № 440545)

Генератор для домашнего ветряка

После публикации статьи «Собственный ветряк» («ДС» №16) автору Валентину Попруго пришлось немало вопросов относительно силовой установки. В продолжение темы публикуем его ответ.

В качестве генератора для тихоходной ветроэнергетической станции (ВЭС) я использовал без каких-либо переделок **асинхронный двигатель** мощностью 2 кВт, 750 об./мин.

Принципиальная схема электроснабжения достаточно проста (рис. 1). Статорные обмотки двигателя соединены в «звезду». Между фазами подключены одинаковые по суммарной мощности конденсаторы типа МБГ-МН (МБГП, МБГО, К-42-4, МБГТ) на рабочее напряжение не менее 600 В.

С помощью конденсаторов происходит **самовозбуждение** генератора, и на статорной обмотке появляется напряжение 380 В.

Важным моментом является подбор шкивов ременной передачи, чтобы обороты ротора превышали синхронную скорость. Регулировку производил при помощи ручного тахометра ИО-30. Сначала включил э/д в сеть и замерил тахометром обороты в холостом режиме. Замер показал, что мотор с номинальной частотой вращения 720 об./мин. на холостом ходу дает 920 об./мин. Соответственно, изготовил такие шкивы, чтобы вращение генератора составило 1120 об./мин. Для предварительного подбора конденсаторов использовал таблицу зависимости (см. ниже).

Мощность э/д кВт	Емкость кон-ра мкФ
2,0	60
3,5	100
5,0	140
7,0	185

Уточнение

В статье «Фильтр «Противомаслогаз» Владимира Головки («ДС» №17) была допущена опечатка. Во втором абзаце следует читать: «...**Остывший уголь засыпьте внутрь слоем 30-35 мм**» (а не 30-35 см). Приносим свои извинения.



Рис. 1 Принципиальная схема подключения асинхронного двигателя



Рис. 2 Монтажная схема

Окончательно определялся практическим путем: если генератор при полной нагрузке греется (на ощупь),

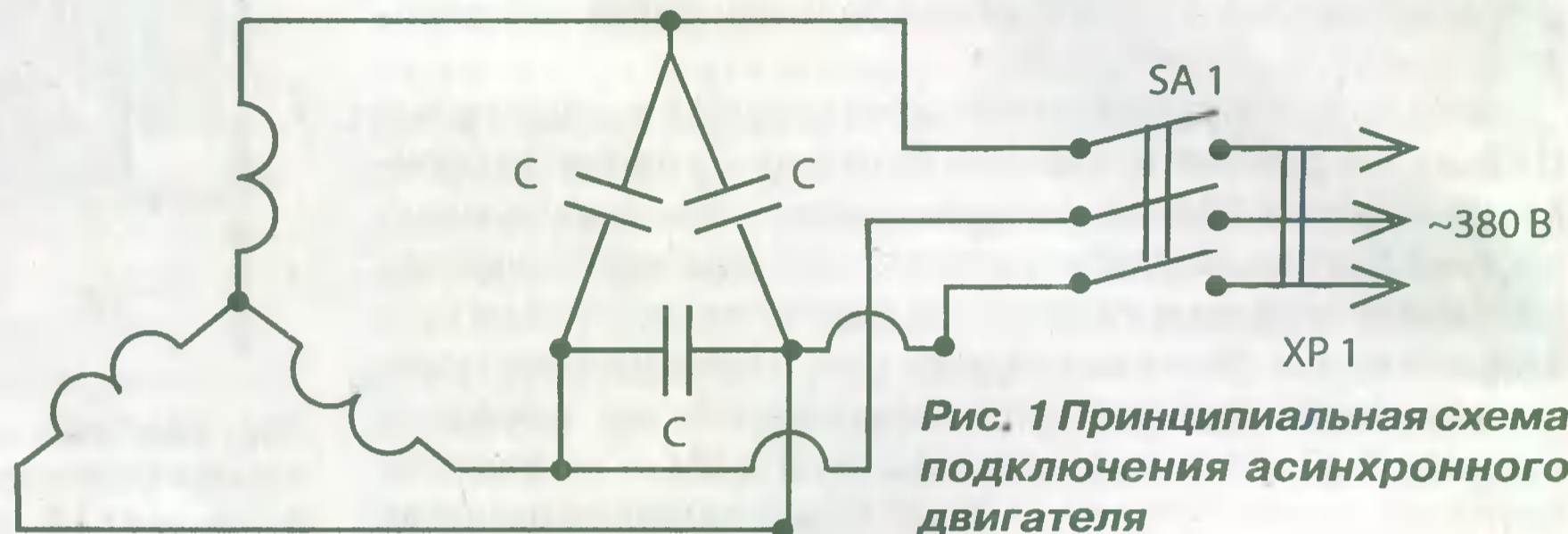
Имейте в виду!

- Нельзя использовать в качестве пусковых электролитические конденсаторы.
- Поскольку при отключении генератора на конденсаторах остается электрический заряд, необходимо их надежно изолировать, чтобы исключить возможность поражения электрическим током.

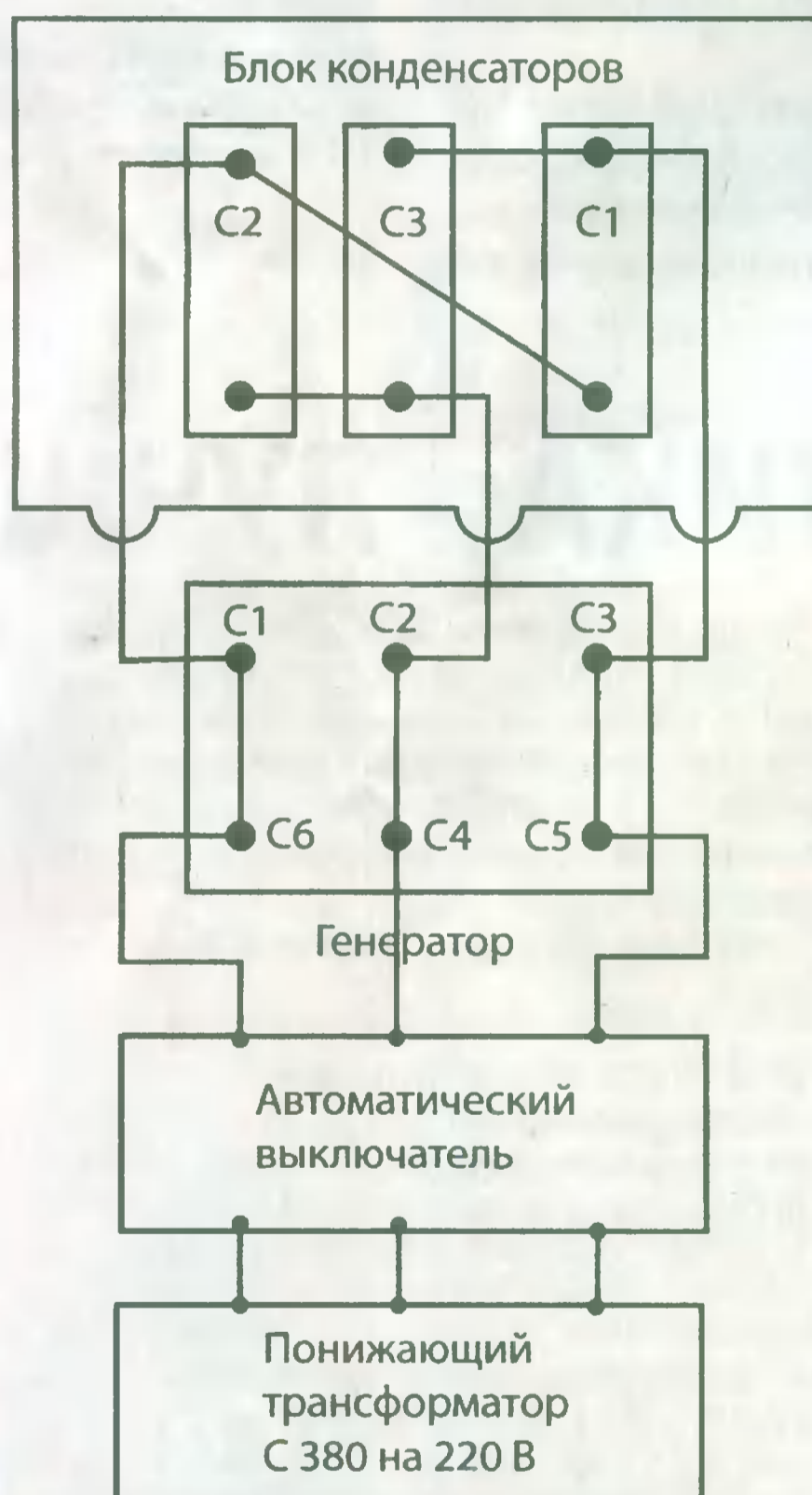
значит, емкость конденсаторов превышает необходимую; в противоположном случае напряжение не достигает номинальной величины.

Кстати, генератор после такого переоснащения можно приводить в действие не только ветряком, но также мотоблоком и т.п.

Основываясь на собственном опыте, скажу, что ВЭС с генератором мощностью на 2 кВт вполне достаточно для хозяйственных нужд в своем доме.

Валентин ПОПРУГА,
с. Успенковка Запорожской обл.

Удобная маленькая ванная

Хочу рассказать о том, как я эффективно обустроил небольшую ванную комнату в своем доме.

Передо мной стояла задача разместить в комнатке на площади 3х1,25 м ванну, раковину для умывания, унитаз и стиральную машину, сохранив максимум свободного пространства.

Начал с того, что нарисовал план-схему ванной комнаты (рис. 1).

Суть оптимизации: на стене рядом с ванной повесить раковину для умывания, но без загромождающего сливного сифона, а струю воды из нее направить в трубу аварийного слива ванны.

Реализация. Из кухни провел 2 трубы — для горячей и холодной воды — посередине ванной комнаты (рис. 2). Приварил вентили: на трубе холодной воды — для водоснабжения унитаза, на большой трубе (обратке) — для слива воды из системы в случае промывки или размораживания.

Снял с ванны 1 сливную трубу 3 и прорезал в ней, ближе к изгибу под ванну, овальное отверстие. На трубке 4 такого же диаметра верхний конец обрезал перпендикулярно, а нижний — под углом 45 град. После этого приварил его к сливной трубе.

На конец слива эмалированной металлической раковины 2 подобрал резиновую Г-образную трубку 6 (от автомобильного радиатора), в нее вставил переходник и еще одну тонкую трубку длиной 35 см. Ее конец ввел в приваренный патрубок 4, место соединения герметично уплотнил.

Стиральную машину с вертикальной загрузкой белья поставил рядом с ванной, что позволяет сливать отработанную воду через шланг прямо в нее.

В итоге вся необходимая сантехника и стиралка разместились очень компактно и технологично.

NEW! Леонид КОНДРУСИК, г. Слоним



Рис. 1 План ванной комнаты

1 — ванна, 2 — смеситель, 3 — стиральная машина, 4 — труба подвода воды, 5 — труба с вентилем, 6 — нижняя труба от газового котла (обратка), 7 — труба с вентилем для слива воды в канализацию, 8 — унитаз, 9 — умывальник

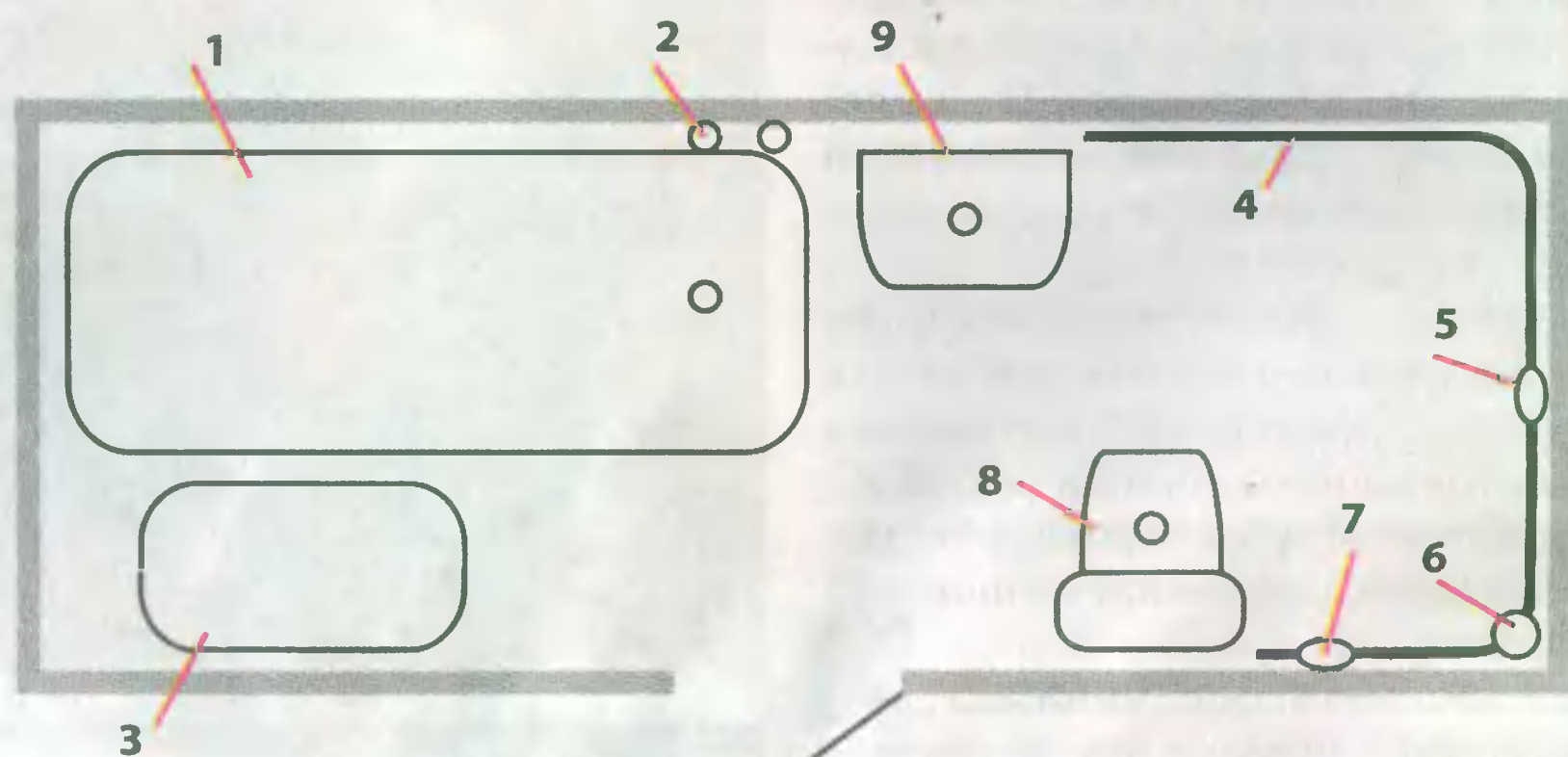

Рис. 2 Технологическая схема

1 — ванна, 2 — умывальник, 3 — труба аварийного слива, 4 — приваренный патрубок, 5 — сифон ванны, 6 — резиновые трубки, 7 — подвод горячей и холодной воды, 8 — смеситель

Скоро...

Мы расскажем о том, как в простенке между кухней и коридором оборудовать компактную кладовку.

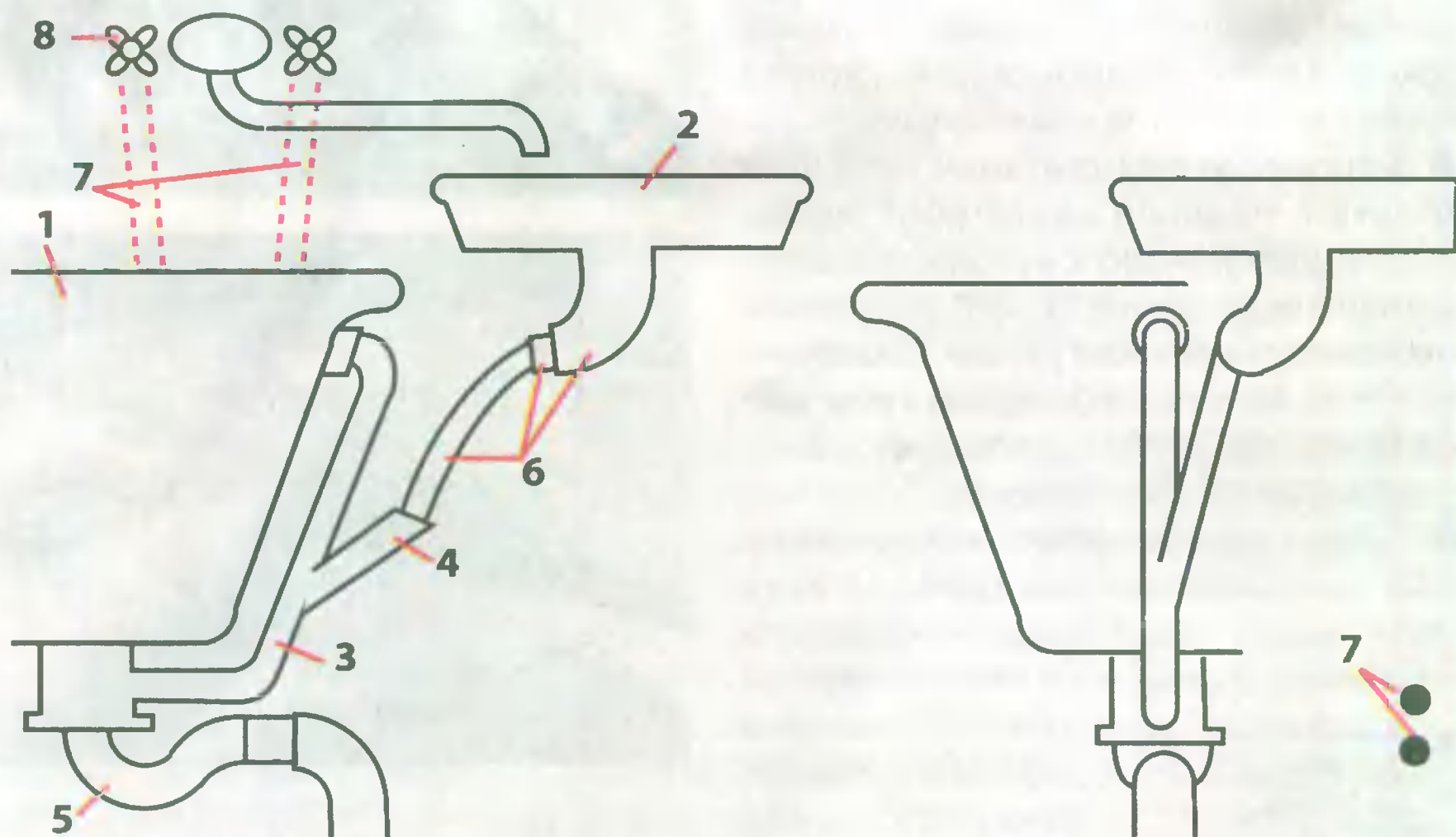
Читатели, которые делают лишь первые шаги на пути к званию «Мастер на все руки», часто нуждаются в ответах на свои, на первый взгляд, простые вопросы. Оветы на некоторые из них мы решили сегодня объединить. Речь пойдет о тонкостях обращения с циркулярными пилами.

Пила, пила, лети как стрела!

■ На маломощных станках рекомендуется применять пильные диски диаметром 200 мм с **уменьшенным** количеством зубьев. Для снижения нагрузки в них сразу же отрезают по одному зубу в 3-4 местах (**фото 1**).

■ В процессе эксплуатации пилу затачивают не более 4-5 раз на обычном **наждаке**, доводя до красного каления победитовые наконечники (**фото 2**). Перед заточкой зубья очищают от смолы стамеской, сделанной из плоского напильника.

■ При замене пилы с помощью гаечных ключей один из них рекомендуется **вставить в паз** строгального вала, чтобы не лопнули дюралюминиевые гайки (**фото 3**). При этом обязательно надо использовать картонную прокладку.

■ Для выравнивания полотна вращающуюся пилу с двух сторон шлифуют **брусками**, параллельно уменьшая толщину (**фото 4**). Этот прием также позволяет немного снизить на нее нагрузку.

■ В процессе эксплуатации пилу центрируют, подводя наждачный брусок **перпендикулярно** к зубьям вращающегося диска (**фото 5**). Дополнительно производят центровку пилы, прокручивая ее на валу и прикладывая кусок **мела** (**фото 6**). Затем выявленные неровности отмечают маркером.

■ Зубья пилы разводят максимум на **две толщины** полотна (**рис. 1**). Хотя при мощном двигателе можно сделать и **тройной развод**, пусть на практике он может понадобиться крайне редко. Для этого первый зуб оставляют прямым, второй разводят влево на две толщины, третий — вправо (**рис. 2-3**).



Юсуп ГЕЛАЗОВ,

с. Б. Чирклей Ульяновской обл. Фото автора

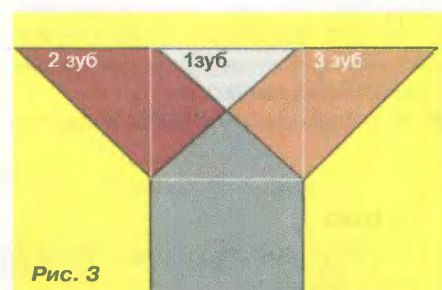

Кирпич-помощник

Для своего самодельного д/о станка сделал оригинальное и очень простое прижимное приспособление.

При обработке досок на ролики (фото 1, вид снизу) протяжного механизма сверху накладываю П-образную металлическую штангу. У нее на конце через деревянные прокладки 4-мя болтами прикручена прямоугольная жестяная площадка с загнутыми краями (фото 2). В нее для утяжеления кладу обычный красный кирпич. Эта маленькая хитрость позволяет работать на станке в одиночку не только мне, но даже моей супруге.



Николай БАТУРИН,
д. Курганы Минской обл.
Фото Сергея ШИШКИНА

«Якорь» для вилки

Удивляет то, что до сих пор наши предприятия, изготавливающие утюги, конструктивно не решили вопрос, нервирующий миллионы женщин.

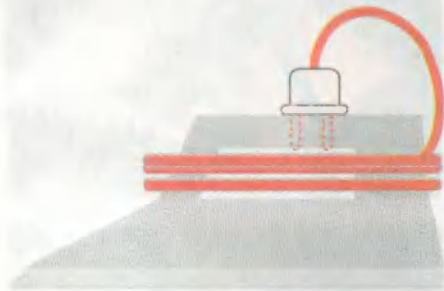

Имею в виду способ фиксации вилки питающего шнура во время хранения утюга. Поскольку шнур довольно длинный, его приходится сматывать. Но при этом он постоянно спадает.

Данное неудобство я устранил, поступив просто и логично — просверлил в подходящем месте на рукоятке утюга два отверстия такого диаметра, чтобы штырьки вилки входили в них вплотную (см. рис.).

Теперь провод не падает, не перекручивается и, соответственно, не портится. И не стоит «жалеть» рукоятку: потери — минимальные, а выигрыш в удобстве — ощутимый.

Владимир МИСКЕВИЧ, г. Минск

Уже в продаже!

«Домашняя перепелиная ферма»

Вам и вашим родным надоело быть завсегдаемыми аптек и поликлиник? Значит, пора сказать категоричное «НЕТ» своим болезням! Заведите «фабрику» по производству «чудо-капсул» — перепелиных яиц. И вскоре вы распрощаетесь со многими недугами. Что для этого нужно? Небольшая семейка перепелов из 5-6 птичек, клетка и, безусловно, **спецвыпуск** «Садовода и огородника» — «Домашняя перепелиная ферма», в котором практики и специалисты поделаются своим опытом и советами, как без особых хлопот содержать этих птичек-невеличек. Не пропустите!



«Секреты восточной кухни»

Нет на свете человека, который не любил бы пряную, ароматную, разноцветную, сытную и такую аппетитную восточную кухню. Шашлыки, лобио, хачапури, харчо, плов, аджика, хинкали, пахлава... Каждый найдет в этом изобилии блюдо по вкусу: настоящие мужчины — острые мясные кушанья, вегетарианцы — оригинальные блюда из овощей и фруктов, сладкоежки — тающие во рту лакомства.

Рецепты этих блюд, изложенные во всех нюансах и тонкостях, а также описания типично восточных пряностей и изысканных соусов вы найдете в новом выпуске журнала «Самобранка» — «Секреты восточной кухни».



Пуфик из табуретки

Когда-то пуфик считался предметом роскоши — уж очень хотелось французским аристократам мягкости и уюта среди изысканных стен и блестящей мебели. Прародительницей же этого элемента интерьера была обыкновенная подушка, как раз навевающая мысли об отдыхе.

Сегодня пуфики есть едва ли не у каждого. Да таких разнообразных форм! Благо материалов для их изготовления хватает.

Так, Наталья НЕПАПУШЕВА из Могилева придумала пуфик из старой табуретки. Купила очень плотную портьерную ткань — 1 м, термофайбер — 1,5 м, дерматин — 0,3 м.

Прежде всего укоротила все четыре ножки табуретки на 10 см, ведь низенький пуфик — это правильнее и обаятельнее (фото 1). Довольно легко сняла металлическую окантовку с сиденья (фото 2).

В доме, к счастью, были коробки из-под обуви, и одна из них очень точно подошла по размеру для боковых сторон будущей мебельной обновки. Крышку оставила без изменений. А нижнюю часть коробки обрезала так, чтобы она была идентична крышке (фото 3). Приложила к противоположным сторонам табуретки (фото 4). Прибила мелкими гвоздиками к сиденью, предварительно сделав подшляпники из дерматина (фото 5).

Вторая коробка оказалась слишком большой, поэтому выкроила из крышки и дна еще две боковины с запасом сверху

и внизу по 3 см. Эти припуски отогнула на 90 градусов (фото 6). И закрыла картоном еще две стороны.

Для прочности нижнего периметра картона положила внутрь оконный штапик, посадив его на клей. А потом закрепила мебельным степлером, причем особенно тщательно на углах (фото 7). Поставив на ножки, прибила 4 гвоздика по углам сиденья — получился почти идеальный куб (фото 8).

Из куска пятимиллиметрового поролон вырезала верхнюю часть пуфика. Лучше пользоваться канцелярским ножом, а не ножницами (фото 9). Поролон





10



11



12



13



14



15



16



17



18

обязательно должен быть шире сиденья на 5 см с каждой стороны, чтобы смягчить углы бывшей табуретки. А дабы он не ерзал при последующей эксплуатации, приклеила «Моментом» для резины (фото 10).

Обернула боковины сложенным вдвое куском термофайбера и сметала на одном углу (фото 11). Накрыла всю конструкцию еще одним слоем этого материала, срезала лишнее по углам, прошила вручную вдоль четырех ножек (фото 12).

Пуфик, при всей своей мягкости, не должен быть рыхлым. Бабушкина ситцевая простыня отлично сгодилась для нижнего укрепляющего чехла, плотно стянувшего поролон и термофайбер (фото 13). Ситец выкраивала в виде равноконечного креста, середина которого равна изначальному размеру табуретки. Снизу чехол закрепила с помощью мебельного степлера, скобы при этом должны были прихватывать и штапик (фото 14).

Из портьерной ткани выкроила такой же крест, как и из ситца, по краям пристрочила полоски дерматина (фото 15).

Большую пуговицу без ножки обтянула термофайбером и декоративным материалом (фото 16).

Ножки у пуфика специально оставила открытыми. Для шарма украсила их в технике декупаж: использовала столовые трехслойные салфетки, которые в конце покрыла яхтлаком (фото 17).

Хорошо натянув снизу декоративный чехол, закрепила его уже канцелярским степлером, прихватывая только картон. На ножки пристроила войлок-самоклейку (фото 18). Пришила на сиденье умягченную пуговицу.

С новым элементом (фото 19) интерьер комнаты стал уютнее. Да и практичнее, ведь пуфик может честно служить мини-подиумом и для одежды.

Ирина САВОСИНА.
Фото автора



19

■ Мужская работа

Забор волнуется раз...

С момента появления идеи этого волнистого заборчика и до ее воплощения в жизнь прошла всего неделя. Материалом послужили обрезки дерева, привезенного на дрова для бани. Выпиливал дощечки лобзиком по вечерам, после работы. Ширина их — 10 см, высота — от 46 до 62 см. В одном пролете длиной 90 см помещается 17 дощечек. Довершили мое произведение живописный бирюзовый цвет и декоративные фонарики, установленные на столбиках.

NEW! Виктор АФИНОГЕЕВ, г. Бор.
Фото автора



Бирюзовый цвет придает «волнистому забору» что-то морское...



А как вам балкончик из лозы? Ивы и вербы у нас на Волге полно — так что плети, что душа пожелает!

■ Женское рукоделие

Хозяйка ретро-стены

Какая-то вещь вышла из моды? Морально и физически устарела, надоела, а выбросить жаль? Выход есть!



Я использовала все такие предметы в декорировании неприглядных стен подсобных помещений. Добавила к светильникам, часам, вазочкам красивые камни и бутылки. Эти предметы выложила на стенке сарайчика, скрепив цементным раствором (1:2) **(фото 1)**.

В оконном проеме вместо рамы со стеклами использовала 3 стеклянные емкости от стационарной аккумуляторной батареи, положив их горизонтально одна на другую и склеив между собой для прочности. Получилась своеобразная витрина-окно **(фото 2)**. Внутри каждой «банки» поместила те вещи, которые хранят память о детстве — мамыны и бабушкины медный



примус, чугунок (сделала на нем декупаж салфеткой с изображением связки чеснока), подстаканники, вазочки и прочую мелочь.

В центре композиции — хозяйка из пластиковой вешалки-манекена **(фото 3)**.

Для головы использовала белый плафон от светильника, для волос — веревку, «надела» соломенную шляпку, туника — из детской рубашки сына. А придет зима — принарядим по сезону.

Я своей работой довольна. А вам нравится?

Ирина КОЛПАКОВА,

ст. Новоалексеевская Краснодарского края. Фото автора



Дорогие друзья, не так давно в колонке редактора № 18 «ДС» мы познакомили вас с замечательной «цветочной парочкой» (как они сами себя называют) — Александром и Мариной Требиной. Их шедевр, судя по откликам, так понравился многим читателям, что сегодня предлагаем вам сделать кашпо, способное вместить тот самый «миллион алых роз»... Слово — автору.

Для миллиона алых роз

Цветочное кашпо диаметром 1,5 м я сделал из влагостойкой фанеры. Для начала вырезал из этого материала кольцо, на котором вертикально, с помощью шурупов, закрепил дощечки из лиственницы. Эта древесина не гниет под действием влаги — наоборот, становится крепче.

Покрасил рейки алкидно-уретановой краской. Точную разметку не делал, промежутки между ними заполнил раскладкой «грибок» (фото 1) из липы. Посадил детали на клей, хорошо пропитав антисептиком и покрасив.

Шурупы вертикального ряда спрятались под горизонтально расположенными дощечками, которые привинтил шурупами изнутри (фото 2). Запиливать под угол из-за отсутствия специального инструмента пришлось вручную. Стыки досок в получившемся круге закрыл вертикально белыми рейками 40х10 мм (на шурупах) вплотную, одна к одной (фото 3).

Нижнее кольцо корзины выполнил из сборных толстых кусков древесины (фото 4). Вертикальные рейки прикрепил к нему внахлест так, чтобы кашпо получило выгнутую форму (фото 5). Внутри обшил его двойным слоем черного спанбонда с помощью степлера. Это нужно, чтобы грунт не высыпался и не вымывался через щели в рейках. Верхнюю часть дополнительно обил геотекстилем (на 15 см): он не разрушается на солнце (фото 6).

Ручку корзины начал плести из ивы. Сверху обвил виноградными побегами.

Вариантов использования кашпо множество. Помимо основного (высаживания в грунт цветов), с этой корзиной можно еще и за грибами ездить. Поставили в прицеп авто — и вперед!



NEW! Александр КОНОВАЛОВ,
с. Подстепки Самарской обл.
Фото автора



«ТОЛОКА. ДЕЛАЕМ САМИ»
№ 20 (281)

Выходит 2 раза в месяц
Издается с марта 1996 г.

Шеф-редактор Татьяна САНЧУК
Редактор Анна ГАЕВСКАЯ

Тел. (8-10-375-222)31-03-65

Учредитель и издатель —

ООО «Издательский дом «Толока».

Свидетельство о регистрации ПИ № 77-11635
выдано Министерством РФ по делам печати,
телерадиовещания и средств массовых
коммуникаций 21.01.2002 г.

ИНДЕКСЫ: 12660 «Почта России»,
63246 «Пресса России», «Роспечать»,
13246 в Казахстане

АДРЕС РЕДАКЦИИ:

214000 г. Смоленск, ул. Тенишевой, д. 4а

Тел. (8-4812) 64-75-65, т/факс 64-75-47

E-mail: sekretar@smolensk.toloka.com

Отдел распространения тел. 61-19-80

Тел. рекламной службы:

8-910-727-64-46;

в Смоленске (8-4812) 64-75-64;

(+375-17) 289-15-01, 289-14-49

ДЛЯ ПИСЕМ:

214000 г. Смоленск, главпочтамт, а/я 488

E-mail: ds@toloka.com

Контакты отдела подписки в Казахстане

ТОО «КазПресс»: (727) 250-22-60,

271-83-73

Цена свободная

Подписан в печать 12.10.2012 г.

Время подписания в печать 18.00

Тираж 70600 экз. Отпечатан

ООО «Типографский комплекс «Девиз»,

199178, г. Санкт-Петербург, В.О.,

17 линия, д. 60, литер А, помещение 4Н,

ИНН: 7801159356.

Номер набран и сверстан

в компьютерном центре «Толоки».

Редакция имеет право опубликовать любые присланные в свой адрес произведения, обращения читателей, письма, иллюстрационные материалы.

Факт пересылки означает согласие их автора на использование присланных материалов в любой форме и любым способом в изданиях ИД «Толока» на территории стран СНГ, Литвы, Латвии.

Рукописи не рецензируются и не возвращаются.

Редакция не несет ответственности за содержание рекламных объявлений и имеет право отказаться от публикации рекламы.

Авторы опубликованных материалов несут ответственность за точность приведенных фактов.

В связи с вводом в действие Налогового, Трудового кодекса гонорар и призы вы сможете получить только при указании номера страхового свидетельства по пенсионному фонду, даты рождения, паспортных данных, адреса проживания и прописки, контактного телефона!

Предоставлением своих персональных данных (ПД) субъект ПД выражает свое согласие на сбор, хранение и обработку его ПД для достижения целей, установленных действующим законодательством РФ.

Фото на обложке Ирины САВОСИНОЙ

Следующий номер

выйдет 6 ноября 2012 г.

Смотря как смотреть



ДСКадр

Ведущий «кадровик»
Сергей ШИШКИН

К счастью, людям свойственно фантазировать. Без этого замечательного качества человеческая цивилизация вряд ли бы шагнула намного дальше пещерного образа жизни.

Применительно к нашей рубрике фантазия вкупе с наблюдательностью дает возможность делать открытия, что называется, на ровном месте.

Вот, например, наша читательница Елена БЕСПАЛОВА из города Канева Черкасской области, пришла к довольно неожиданным выводам. Этот разветвившийся ствол березы напомнил ей трезубец на гербе Украины (фото 1). А в продолжение темы национальной символики она демонстрирует, так сказать, экологически чистый вариант «жовто-блакитного» флага этой же страны, состоящий из неба и поля цветущих подсолнухов (фото 2).



Наконец, еще на одной ее фотографии уже мне почудилась театральная ложа для VIP-персон, пришедших на премьеру оперы (фото 3).

В заключение, перефразируя барона Мюнхгаузена, хочу призвать всех читателей «ДС»: «Фантазируйте, господа, фантазируйте!»



Сегодня также вышли:

«Цветок», «Счастливая и красивая»

«Копилка семейных советов», «Народный доктор», «Садовод и огородник»,

«Волшебный», «Счастливая мама»,

«Кулинарные советы от «Нашей кухни», «Золотые рецепты наших читателей»

Стоит напрячь воображение — и на холсте обычная шишка лиственницы станет миниатюрной розочкой, шишечка туй — колокольчиком необычного цвета, а косточка персика — листиком.

«Шишкоцветы»

Понадобится: шишки лиственницы, тонкие веточки с шишками туй, сережки ольхи, косточки персика, рамка, плотный картон, бортовка.

Вырезала из картона прямоугольник 14x19 см. Наклеила бортовку, заправила в рамку. В верхнем левом углу и в нижнем правом приклеила «розочки» лиственницы. Распилила косточки персика на станке пилкой по металлу и приклеила распилы вокруг розочек. Рядом расположила «колокольчики» — шишечки туй и сережки ольхи (фото 1).

На заметку! Для распиливания выбирайте косточки оптимальной ширины (узкие ломаются, широкие неэстетичны) и крепко зажимайте в тисках.



Добавив различные косточки и семена, вы можете получить безграничное количество оригинальных панно (фото 2).



NEW! Казимира СТРАШКЕВИЧ,
д. Веребушки Гродненской обл.
Фото автора

Свет в конце коридора

Давно хотелось разбавить темный коридор ярким и светлым элементом декора. Немного пофантазировав, на железной, задекорированной под дерево двери я сделал... «окно». Иллюзорно коридор расширился, а у входа посветлело. Смотришь на закрытую дверь, и кажется, что вот сейчас откроешь ее, а на дворе — лето.

Изготовил 4 рамки формата А4 (можно купить) из реек, которыми укрепляется стекло в стандартных межкомнатных дверях. Покрасил их в золотистый цвет из аэрозольного баллончика (рамки лучше всего красить в цвет, совпадающий с цветом двери, или подобрать похожий).

Вырезал стекла. Затем выбрал фото с видами природы (можно скачать из Интернета), которые хотел видеть за дверью. В графическом редакторе разрезал его на 4 равные части. Каждую часть увеличил до формата А4 и распечатал. Закрепил фотографии в рамках. На двери наметил карандашом соответствующие места и приклеил на них снимки в рамках клеем «Момент».

Геннадий ПОБОЖИЙ,
г. Краснознаменск.
Фото автора

